

Manuel d'utilisation

Lampe de rechange Utilisation commerciale

N° De Modèle **ET-LAC300**
ET-LAC200

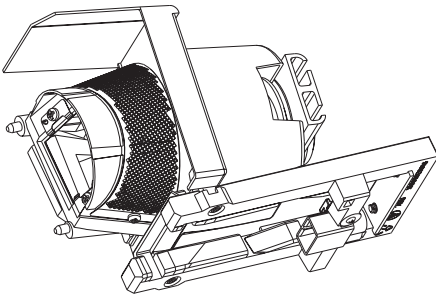

ET-LAC300

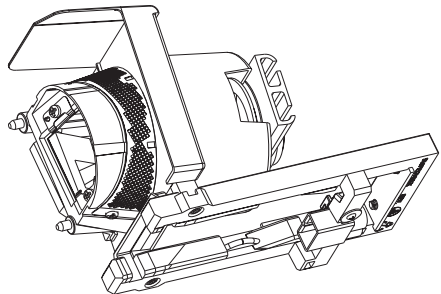

ET-LAC200

Merci d'avoir acheté ce produit Panasonic.

- Avant toute utilisation de cet appareil, veuillez lire les instructions attentivement et conservez ce mode d'emploi pour toute utilisation ultérieure.
- Avant d'utiliser ce produit, veuillez à lire [Avis important concernant la sécurité !] (Page 2).
- Veuillez conserver ce manuel pour une utilisation ultérieure.

Avis important concernant la sécurité !

Respectez toujours ces précautions

AVERTISSEMENT :

Ne pas démonter la lampe.

Si la lampe se casse, cela risque d'entraîner des blessures.

Remplacement de la lampe

La lampe a une pression interne élevée. Si elle est manipulée incorrectement, une explosion et de graves blessures ou des accidents peuvent s'ensuivre.

- La lampe peut facilement exploser si elle est heurtée contre des objets durs ou si on la laisse tomber.
- Avant de remplacer la lampe, veiller à débrancher la fiche du cordon d'alimentation de la prise de courant. Il y a risque d'électrocution ou d'explosion.
- Lors du remplacement de la lampe, mettre le projecteur hors tension et laisser la lampe refroidir pendant au moins 1 heures avant de la manipuler, sinon il y a des risques de brûlures.

MISE EN GARDE:

Ne pas utiliser l'ancienne lampe.

Cela risque d'entraîner une explosion de la lampe.

Si la lampe s'est cassée, ventiler immédiatement la pièce. Ne pas toucher ni approcher le visage des morceaux cassés.

Le non respect de cette consigne peut entraîner l'absorption du gaz par l'utilisateur. Ce gaz se dégage lorsque la lampe est cassée et il contient presque autant de mercure qu'une lampe fluorescente, de plus les morceaux cassés peuvent provoquer des blessures.

- Si vous pensez avoir inhalé du gaz ou que du gaz a pénétré dans votre bouche ou dans vos yeux, contactez un médecin immédiatement.
- S'adresser au revendeur pour le remplacement de la lampe et l'inspection de l'intérieur du projecteur.

Remarque (États-Unis uniquement)

LA LAMPE Hg CONTIENT DU MERCURE, manipulez-la conformément aux lois sur les déchets,

Voir: www.lamprecycle.org or 1-888-411-1996

Accessoires

Les accessoires suivants (2 filtres en sachet) sont inclus.

Filtre à air (bas) x 1

Filtre à air (côté) x 1

Attention

- Se débarrasser de l'emballage de manière appropriée après le déballage du produit.

Remplacement de la lampe, du filtre à air

Remarques sur le remplacement de la lampe

- La lampe de la source lumineuse est un composant en verre. Si elle heurte un objet dur ou tombe, elle peut se casser. Manipulez une lampe de source lumineuse avec précaution.
- Un tournevis Phillips est nécessaire pour remplacer la lampe. Tenez le tournevis fermement.
- Tenez la poignée lorsque vous retirez la lampe. Certaines parties de la lampe sont acérées et peuvent blesser.
- La lampe contient du mercure. Contactez vos autorités locales ou votre distributeur pour savoir comment jeter correctement l'ancienne lampe.
- Si vous continuez à utiliser une lampe après son échéance de remplacement, elle peut se casser.
- Si vous remplacez la lampe parce qu'elle ne s'allume plus, il se peut qu'elle soit cassée. Si vous remplacez la lampe d'un projecteur accroché au plafond, envisagez toujours la possibilité que la lampe soit brisée et tenez vous sur le côté du couvercle de la lampe, jamais en-dessous. Retirez doucement le couvercle de la lampe. Des petits morceaux de verre peuvent tomber lors de l'ouverture du couvercle. Si des morceaux de verre tombent dans vos yeux ou votre bouche, consultez immédiatement un médecin.

Attention

- Lorsque le projecteur est suspendu à un plafond, ne travaillez pas avec le visage près du projecteur.
- Installez la lampe et son couvercle de manière sûre.
- En cas de difficultés pour installer la lampe, retirez-la puis réessayez. Si vous forcez pour installer la lampe, son connecteur peut être endommagé.
- N'utilisez pas de lampe non recommandée.
- Ne pas dévisser de vis autre que celles désignées.
- Toujours changer le filtre à air chaque remplacement de la lampe.
- Lorsque vous remontez la nouvelle lampe, veillez à remettre le temps d'utilisation dans [Réinitialisé heures lampe] du menu.

■ Procédure de remplacement

- 1) Coupez l'alimentation en suivant la procédure indiquée. Débranchez le cordon d'alimentation secteur. Attendez au moins 1 heure et veillez à ce que la lampe et ses alentours soient froids.
- 2) Utilisez un tournevis Phillips pour dévisser les deux vis du couvercle de la lampe puis ouvrez le couvercle de la lampe.
- 3) Utilisez un tournevis cruciforme Phillips pour dévisser les deux vis de fixation de la lampe jusqu'à ce qu'elles tournent librement. Tenez la lampe usée par ses poignées, puis sortez-la doucement du projecteur.

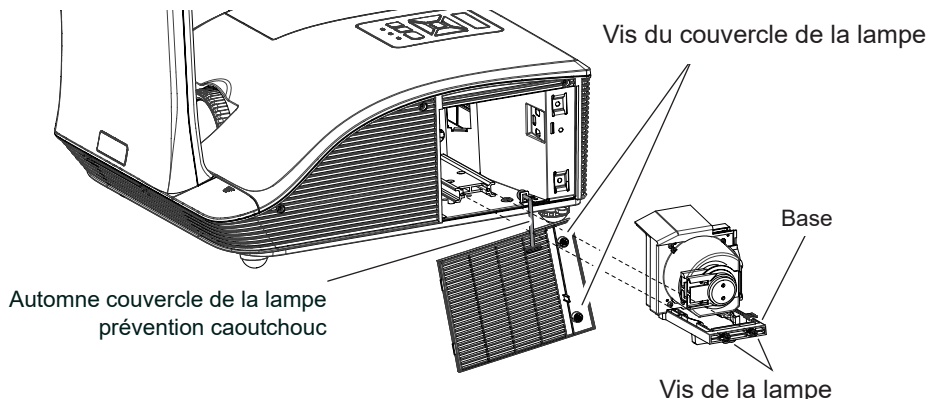

- 4) Insérez la nouvelle lampe dans le bon sens. Serrez fermement les deux vis de fixation de la lampe avec un tournevis cruciforme Phillips.
- 5) Installez le couvercle de la lampe, puis serrez fermement ses deux vis de fixation à l'aide d'un tournevis cruciforme Phillips.
 - De sorte que lorsque vous installez le couvercle de la lampe, ne pas pincer le corps en caoutchouc pour l'empêcher de tomber couvercle de la lampe, s'il vous plaît soyez prudent.
- 6) Tout d'abord, nettoyez la poussière sur le projecteur et autour des ouvertures d'air.

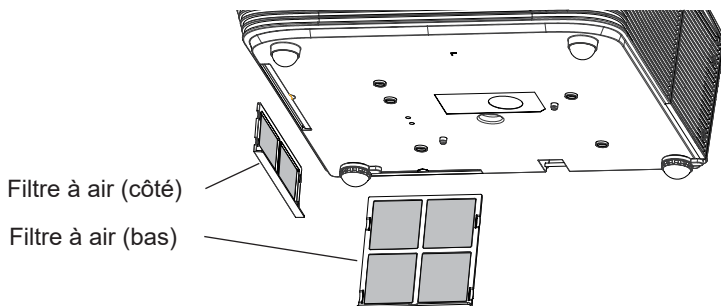

- 7) Retirez lentement les filtres à air de l'arrière et du côté.

- 8) **Installez les nouveaux filtres à air (filtres de rechange).**
 - Pour installer les filtres à air, inversez les étapes précédentes jusqu'à ce que vous entendiez un „clac“.
- 9) **Branchez la fiche d'alimentation à la prise secteur, la mise sous tension . Appuyez sur la touche <MENU>, le menu principal s'affiche.**
- 10) **Appuyez sur ▲ ▼ pour sélectionner [Audio], appuyez sur ► .**
- 11) **Appuyez sur ▲ ▼ pour sélectionner [Paramètres Lampe]. Appuyez sur ► pour afficher la boîte de dialogue des réglages.**
- 12) **Appuyez sur ▲ ▼ pour sélectionner [Rappel nettoyage]. Appuyez sur ► pour afficher la boîte de dialogue des réglages.**
- 13) **Appuyez sur ▲ ▼ pour commuter [Oui], appuyez sur ► .**
 - Réinitialise la durée d'utilisation de la lampe.
- 14) **Appuyez sur la touche <MENU> pour revenir au menu principal**
- 15) **Appuyez sur ▲ ▼ pour sélectionner [Rappel filtre à poussière]. Appuyez sur ► pour afficher la boîte de dialogue des réglages.**
- 16) **Appuyez sur ▲ ▼ pour sélectionner [Rappel nettoyage]. Appuyez sur ► pour afficher la boîte de dialogue des réglages.**
- 17) **Appuyez sur ▲ ▼ pour commuter [Oui], appuyez sur ► .**
 - Règle la durée d'utilisation des filtres.

Attention

- Lorsque vous remontez la nouvelle filtres, veillez à remettre le temps d'utilisation dans [Rappel nettoyage] du menu.
- Évitez de faire fonctionner le projecteur sans les filtres. La poussière pourrait s'accumuler sur les éléments optiques et dégrader la qualité de l'image.

L'élimination des équipements usagés

Applicable uniquement dans les pays membres de l'Union européenne et les pays disposant de systèmes de recyclage



Apposé sur le produit lui-même, sur son emballage, ou figurant dans la documentation qui l'accompagne, ce pictogramme indique que les appareils électriques et électroniques usagés, doivent être séparés des ordures ménagères.

Afin de permettre le traitement, la valorisation et le recyclage adéquats des appareils usagés, veuillez les porter à l'un des points de collecte prévus, conformément à la législation nationale en vigueur.

En les éliminant conformément à la réglementation en vigueur, vous contribuez à éviter le gaspillage de ressources précieuses ainsi qu'à protéger la santé humaine et l'environnement.

Pour de plus amples renseignements sur la collecte et le recyclage, veuillez vous renseigner auprès des collectivités locales.

Le non-respect de la réglementation relative à l'élimination des déchets est passible d'une peine d'amende.

Panasonic Connect Co., Ltd.

Web Site : <https://panasonic.net/cns/projector/>

© Panasonic Connect Co., Ltd. 2022

CH1212JG1062 -PT
Printed in China