

PRO

Guide d’installation

Instructions d’installation comprises

Caméra en réseau

Pour usage professionnel uniquement

No. de modèle **WV-U2142LA**

Usage intérieur

No. de modèle **WV-U2132LA**

Usage intérieur

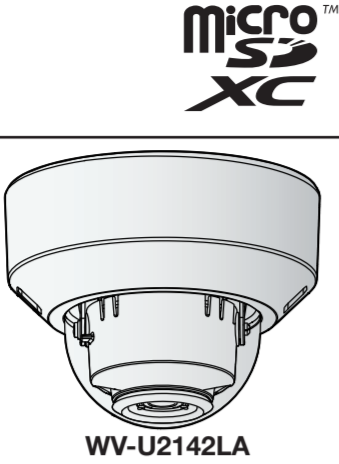





À propos des manuels d’instructions

La documentation du produit est composée des documents suivants.

- Guide d’installation (la présente documentation)**: Fournit des informations sur les "Mesures de précaution", "Précautions d’installation" et la méthode d’installation.
- Basic Information (Anglais seulement) (sur le site Web du manuel suivant)**: Fournit des informations sur les "Précautions d’utilisation" et les "Caractéristiques techniques détaillées".
- Operating Instructions (Anglais seulement) (sur le site Web du manuel suivant)**: Explique comment exécuter les paramétrages et comment utiliser cette caméra vidéo. https://i-pro.com/global/en/surveillance/documentation_database

- *«Contrôle No.: C****» utilisé dans ces documents devrait être employé pour rechercher l’information sur notre site Web du support (https://i-pro.com/global/en/surveillance/training_support/support/technical_information) et vous guidera vers la bonne information.
- Nous vous recommandons de lire attentivement ces instructions avant de raccorder ou d’utiliser cet appareil et de conserver précieusement ce manuel à des fins de consultation ultérieure.
- La carte de mémoire microSDXC/ microSDHC/ microSD est décrite sous l’appellation de carte de mémoire microSD.
- L’aspect extérieur et d’autres parties apparaissant dans ce manuel peuvent présenter une différence avec le produit réel jusque dans des limites qui n’interfereront pas lors d’une utilisation normale pour des raisons d’amélioration du produit.

	
	
<p>Authorised Representative in EU: i-PRO EMEA B.V. Laarderhoogtweg 25, 1101 EB Amsterdam, Netherlands</p>	<p>i-PRO EMEA B.V. UK Branch 1010 Cambourne Business Park, Cambridgeshire CB23 6DP</p>

© i-PRO Co., Ltd. 2022 N0821-1042 PGQP3239YA

L’élimination des équipements et des piles/batteries usagés
Applicable uniquement dans les pays membres de l’Union européenne et les pays disposant de systèmes de recyclage



Apposé sur le produit lui-même, sur son emballage, ou figurant dans la documentation qui l’accompagne, ce pictogramme indique que les piles/batteries, appareils électriques et électroniques usagés, doivent être séparés des ordures ménagères. Afin de permettre le traitement, la valorisation et le recyclage adéquats des piles/batteries et des appareils usagés, veuillez les porter à l’un des points de collecte prévus, conformément à la législation nationale en vigueur. En les éliminant conformément à la réglementation en vigueur, vous contribuez à éviter le gaspillage de ressources précieuses ainsi qu’à protéger la santé humaine et l’environnement. Pour de plus amples renseignements sur la collecte et le recyclage, veuillez vous renseigner auprès des collectivités locales. Le non-respect de la réglementation relative à l’élimination des déchets est passible d’une peine d’amende.



Note relative au pictogramme à apposer sur les piles/batteries (pictogramme du bas)
Si ce pictogramme est combiné avec un symbole chimique, il répond également aux exigences posées par la Directive relative au produit chimique concerné.

<p>Pour U.S.A.</p> <p>Remarque: Cet équipement a été testé et s’avère respecter les limites imposées pour un périphérique numérique de classe A, conformément à la partie 15 des réglementations de la FCC. Ces limites sont conçues pour fournir une protection raisonnable contre les interférences nuisibles, lorsque l’appareil fonctionne dans un environnement commercial. Cet équipement génère, utilise et peut émettre une énergie de fréquences radio et, s’il n’est pas installé et utilisé conformément aux instructions, peut causer des interférences nuisibles aux communications radio. L’utilisation de cet équipement dans une zone résidentielle est susceptible de provoquer des interférences nuisibles, auquel cas l’utilisateur devra corriger ces interférences à ses propres frais.</p>	<p>AVERTISSEMENT DE FCC: Les changements ou les modifications non expressément approuvées par la partie responsable de la conformité pourraient annuler l’autorité de l’utilisateur à utiliser cet équipement.</p> <p>Déclaration de conformité du fournisseur Appellation commerciale: i-PRO No. de modèle : WV-U2142LA, WV-U2132LA</p> <p>Partie responsable: i-PRO Americas Inc. 8550 Fallbrook Drive, Suite 200 Houston, Texas 77064 Support Contact : 1-800-513-5417</p> <p></p>
-------------------------------------------------------------------------------------------------------------------------------------------------------------------------------------------------------------------------------------------------------------------------------------------------------------------------------------------------------------------------------------------------------------------------------------------------------------------------------------------------------------------------------------------------------------------------------------------------------------------------------------------------------------------------------------------------------------------------------------------------------------------------------------------------------------------------	--------------------------------------------------------------------------------------------------------------------------------------------------------------------------------------------------------------------------------------------------------------------------------------------------------------------------------------------------------------------------------------------------------------------------------------------------------------------------------------------------------------------------------------------------------------------------------------------------------------------------------------

<p>Pour U.S.A.</p> <p>Le numéro de modèle et numéro de série de ce produit se trouve sur l’appareil. Nous vous conseillons de relever le numéro de modèle et numéro de série de votre appareil dans l’espace réservé ci-dessous et de conserver précieusement votre notice d’instructions en tant que justificatif d’achat aux fins d’identification en cas de vol.</p> <p>No. de modèle _____ No. de série _____</p>	<p>Pour U.S.A.</p> <p>Le présent appareil est conforme à la partie 15 des règles de la FCC. L’exploitation est autorisée aux deux conditions suivantes: (1) l’appareil ne doit pas produire de brouillage, et (2) l’appareil doit accepter tout brouillage subi, même si le brouillage est susceptible d’en compromettre le fonctionnement.</p>
---------------------------------------------------------------------------------------------------------------------------------------------------------------------------------------------------------------------------------------------------------------------------------------------------------------------------------------------------------------------------------------------------------------------------	-----------------------------------------------------------------------------------------------------------------------------------------------------------------------------------------------------------------------------------------------------------------------------------------------------------------------------------------------------

<p>Pour Canada</p> <p>CAN ICES-3(A)/NMB-3(A)</p>

<p>Attention:</p> <ul style="list-style-type: none">La caméra vidéo de réseau est seulement prévue pour un raccordement à un réseau Ethernet ou au réseau PoE sans acheminement à l’installation extérieure. Ce produit ne possède aucun interrupteur d’alimentation. Assurez-vous d’installer des dis-positifs de déconnexion tel qu’un disjoncteur pour couper la puissance principale des équipements d’alimentation à ce produit. Nous vous recommandons de lire attentivement ces instructions avant de raccorder ou d’utiliser cet appareil.	<p>Remarque:</p> <ul style="list-style-type: none">Ce produit ne convient pas pour une utilisation dans des endroits où des enfants sont susceptibles d’être présents. N’installez pas ce produit dans des endroits facilement accessibles par des personnes ordinaires. Ce produit est un équipement professionnel. Pour plus d’informations sur les vis et les autres pièces requises pour l’installation, reportez-vous à la section correspondante de ce document. <p> : Symbole de courant continu</p>
-------------------------------------------------------------------------------------------------------------------------------------------------------------------------------------------------------------------------------------------------------------------------------------------------------------------------------------------------------------------------------------------------------------------------------------------------------------------------------------------------------------------------------------------------------------------------------------------	------------------------------------------------------------------------------------------------------------------------------------------------------------------------------------------------------------------------------------------------------------------------------------------------------------------------------------------------------------------------------------------------------------------------------------------------------------------------------------------------------------------------------------------------------------------------------------------------------------------------------------------------

Mesures de précaution

- Ne pas introduire d’objets étrangers dans le produit.** Une déclaration de feu ou une décharge électrique peut s’ensuivre si de l’eau ou tous corps étrangers, tels que des objets métalliques, pénètrent à l’intérieur de l’appareil. Couper immédiatement l’alimentation de la caméra vidéo et demander à un dépanneur professionnel de la vérifier.
- Ne pas exposer ce produit à dans une atmosphère en présence de produit inflammable.** Le fait de ne pas respecter cette recommandation risque de provoquer une explosion et de blesser quelqu’un.
- Éviter d’installer ce produit dans des emplacements où des dégâts par le sel se produisent ou du gaz corrosif est produit.** Dans le cas contraire, les parties servant à l’installation se détérioreront et des blessures ou des accidents dus à une chute de ce produit peuvent se produire.
- Ne pas frapper ni soumettre ce produit à des chocs violents.** Le fait de ne pas respecter cette recommandation risque d’aboutir à des blessures ou à un incendie.
- Conserver les cartes de mémoire microSD hors de la portée des enfants en bas âge et des enfants.** Sinon, ils peuvent avaler les cartes par erreur. Si le cas se produit, consulter immédiatement un médecin.
- Ne pas se suspendre à partir de ce produit ni utiliser ce produit comme piédestal.** Le fait de ne pas respecter cette recommandation risque d’aboutir à des blessures voire provoquer des accidents.
- Ne jamais chercher à démonter ni modifier ce produit.** Le fait de ne pas respecter cette recommandation risque de provoquer un incendie voire une électrocution. Se mettre en rapport avec le distributeur en ce qui concerne les travaux de réparation et d’inspection.
- Ne pas installer ni nettoyer la caméra vidéo ni toucher ce produit, le câble d’alimentation ou les câbles connectés pendant le tonnerre.** Le fait de ne pas respecter cette précaution risque de provoquer une électrocution.
- Confier les travaux d’installation au distributeur.** Les travaux d’installation exigent des connaissances techniques et de l’expérience. Le fait de ne pas observer ceci peut engendrer un incendie, provoquer une décharge électrique, des blessurs voire endommager ce produit. Faire en sorte de consulter le distributeur.
- Arrêter immédiatement l’utilisation quand quelque chose est erroné avec ce produit.** Quand de la fumée se dégage du produit, qu’une odeur de fumée se dégage du produit ou que les surfaces extérieures du produit ont été abimées, le fait de continuer à utiliser le produit aura comme conséquence un incendie ou de faire une chute se traduisant par des blessures ou des dégâts au produit. Dans ce cas, couper immédiatement l’alimentation et demander à un dépanneur professionnel de faire le dépannage nécessaire.
- Sélectionner un secteur d’installation capable de supporter le poids total.** Le fait de sélectionner une surface inadéquate pour l’installation peut provoquer la chute de ce produit ou qu’il se renverse, ceci ayant pour résultat de blesser quelqu’un ou engendres de accidents. Les travaux d’installation ne doivent commencer qu’après le renforcement suffisant de la surface d’accueil.
- Des inspections périodiques doivent être effectuées.** Une formation de rouille sur les parties métalliques ou sur les vis peut engendrer une chute du produit ou provoquer des accidents. Se mettre en rapport avec le distributeur en ce qui concerne les inspections à faire.
- Les vis et les boulons doivent être serrés au couple indiqué.** Le fait de ne pas respecter cette recommandation risque d’entraîner une chute capable de blesser quelqu’un ou provoquer des accidents.
- Couper l’alimentation lors du câblage de ce produit.** Le fait de ne pas respecter cette précaution risque de provoquer une électrocution. En outre, un court-circuit ou un câblage incorrect peut créer un incendie.
- Installer ce produit dans un endroit suffisamment élevé pour éviter que des personnes et des objets se cognent ou se butent dans le produit.** Le fait de ne pas respecter cette précaution risque d’aboutir à des blessures.
- Ne pas installer le produit dans des emplacements soumis à des vibrations.** Un desserrage des vis de fixation ou des boulons peut engendrer une chute du produit et ceci peut occasionner des blessures ou provoquer des accidents.
- Exécuter correctement tous les câblages.** Des courts-circuits dans les câblages ou des câblages incorrects peuvent engendre une déclaration d’incendie voire un décharge électrique.
- Installer solidement le produit sur un mur ou au plafond conformément aux instructions d’installation.** Le fait de ne pas respecter cette recommandation risque d’aboutir à des blessures voire provoquer des accidents.
- Ne jamais froter le bord des parties métalliques à mains nues.** Le fait de ne pas respecter cette précaution risque d’aboutir à des blessures.
- Ne pas toucher à la partie métallique de la base du produit.** La partie métallique de la base risque de devenir chaude lorsque le produit est en service. Un contact cutané direct avec les parties à hautes températures du produit risque de provoquer des brûlures.
- Couper l’alimentation lors nettoyage de ce produit.** Le fait de ne pas respecter cette précaution risque d’aboutir à des blessures.

Au sujet des indications

Les annotations suivantes sont employées lors de la description des fonctions limitées pour les modèles spécifiés. Les fonctions sans annotations sont prises en charge par tous les modèles.

- U2142** Les fonctions avec cette annotation sont disponibles pendant l’utilisation du modèle WV-U2142LA (modèle 4 mégapixels).

- U2132** Les fonctions avec cette annotation sont disponibles pendant l’utilisation du modèle WV-U2132LA (modèle Full HD).

Ouvrir le logiciel source

- Ce produit contient un ouvrir le logiciel source licence sous la norme GPL (Licence Grand Public GNU), la norme LGPL (licence moins grand public GNU), etc.
- Les clients peuvent reproduire, distribuer et modifier le code source du logiciel sous licence de Licence GPL et/ou de Licence LGPL.
- Pour plus de détails concernant les licences et le code des logiciels open source, cliquer sur “Cliquez ici pour des informations OSS” sur la page “Support” du menu de configuration de ce produit et lire le contenu affiché.
- Veuillez noter que nous ne répondrons à aucune demande concernant le contenu du code source.

Droits d’auteur

À part le logiciel de source ouverte autorisé sous GPL/LGPL et cetera, la distribution, la reproduction, le démontage, la compilation inverse et l’ingénierie inverse du logiciel fourni avec ce produit sont formellement interdits. En outre, l’exportation de n’importe quel logiciel fourni avec ce produit violant les lois d’exportation est interdite.

Marques commerciales et marques commerciales déposées

- Microsoft, Windows, Windows Media, Internet Explorer, Microsoft Edge, et ActiveX sont ou des marques commerciales déposées ou des marques commerciales de la firme Microsoft Corporation aux États-Unis d’Amérique et/ ou dans d’autres pays.
- Intel et Intel Core sont des marques déposées de la firme Intel Corporation ou de ses filiales aux États-Unis d’Amérique et/ou dans d’autres pays.
- Adobe, Acrobat et Reader sont des marques commerciales déposées ou des marques commerciales d’Adobe aux États-Unis et/ou dans d’autres pays.
- Le logo microSDXC est une marque commerciale de la firme SD-3C, LLC.
- iPad et iPhone sont des marques commerciales de la firme Apple Inc., déposées aux États-Unis d’Amérique et dans d’autres pays.
- Android et Google Chrome sont des marques déposées de Google LLC.
- Firefox est une marque déposée de la Mozilla Foundation aux États-Unis et dans d’autres pays.
- Le mot “code QR” est une marque déposée de DENSO WAVE INCORPORATED au Japon et dans d’autres pays.
- Toutes autres marques commerciales identifiées ci-dessus sont la propriété de leurs propriétaires respectifs.

Précautions d’installation

i-PRO Co., Ltd. n’assume aucune responsabilité en cas de dommages corporels ou matériels résultant de pannes dues à une installation incorrecte ou à une utilisation contraire à ce qui est indiqué dans cette documentation.

- Pour éviter que quelqu’un se blesse, ce produit doit être fixé solidement sur un mur ou au plafond conformément aux instructions du Guide d’installation.**
- Secteur d’installation pour ce produit** Sélectionner un endroit approprié comme secteur d’installation (tel qu’un mur ou un plafond robuste) dans votre environnement particulier.
 - S’assurer que la zone d’installation est suffisamment robuste pour supporter le poids de ce produit comme dans le cas d’un plafond en béton.
 - Installer la caméra vidéo dans la zone des fondations de l’architecture ou dans un endroit où une résistance suffisante est assurée.
 - Ne pas installer ce produit sur une plaque de plâtre ou une section en bois parce qu’ils sont trop faibles. Si toutefois le produit est inévitablement installé sur une telle section, cette section doit être suffisamment renforcée.
- Cette caméra vidéo a été conçue pour être utilisée dans un local** Ce produit ne peut pas être mis en service à l’extérieur. Cette caméra vidéo ne doit pas être exposée directement au soleil pendant des heures et ne doit pas être installée près d’un appareil de chauffage ou d’un système d’air conditionné. Sinon, cela risque de provoquer une déformation, une décoloration voire une panne. Conserver cette caméra vidéo loin de l’eau et de l’humidité.
- Ne pas placer ce produit dans les emplacements suivants:**
 - Emplacements où un agent chimique est utilisé comme dans le cas d’une piscine
 - Emplacements en présence d’humidité ou d’émanations d’huile comme dans le cas d’une cuisine
 - Emplacements situés dans un environnement particulier pouvant être exposé à une atmosphère où il existe des produits inflammables ou des solvants
 - Emplacements où un rayonnement, des rayons X, des puissantes ondes radio ou un champ magnétique intense est produit
 - Emplacements à proximité des côtes directement soumis à des brises de la mer, ou des emplacements soumis à des gaz corrosifs tels que des sources thermales, les régions volcaniques, etc.
 - Emplacements où la température ne se trouve pas dans les limites de la gamme spécifiée
 - Emplacements sujets aux vibrations, comme dans le cas d’une installation sur des véhicules, des navires maritimes ou au-dessus de chaînes de production (Ce produit n’est pas conçu être utilisé en mode d’installation sur véhicule.)
 - Emplacements où il risque d’être mouillé directement par la pluie ou par des éclaboussures d’eau (sous des gouttières y compris, etc.)
 - Emplacements soumis à l’humidité ou la poussière
 - Emplacements sujets à des changements rapides de la température comme cela se produit à proximité des ouvertures de refoulement d’air des climatiseurs ou des volets d’admission de circulation d’air
 - Emplacement à proximité de produits en caoutchouc (emballages, pieds de caoutchouc, etc.)
- Serrage de vis** Ne pas se servir d’un tournevis à percussion à impact. L’utilisation d’un tournevis à percussion risque d’endommager les vis ou d’engendrer un serrage excessif.
- À propos de la réflexion de la lumière de l’extérieur ou de la lumière infrarouge** Une image parasite peut apparaître à l’écran en fonction de l’angle d’incidence de la lumière externe. Dans le cas de l’utilisation d’une lumière infrarouge, l’installation d’une caméra vidéo près d’un mur peut entraîner la réflexion des rayons infrarouges, ceci ayant pour résultat qu’une partie de l’écran ou de la totalité de l’écran devienne blanchâtre.
- Se référer à notre site web de support <Contrôle No.: C0109> pour des exemples d’image et les mesures à prendre.
- Prendre en considération l’humidité** Installer ce produit lorsque l’humidité est faible. Si l’installation est exécutée alors qu’il pleut ou dans conditions très humides, l’intérieur risque d’être affecté par l’humidité, ceci entraînant une formation de buée à l’intérieur du couvercle en dôme.
- Protection contre la foudre** Lorsque des câbles amenés depuis l’extérieur sur utilisés, il existe un risque qu’ils soient affectés par la foudre. En pareil cas, installer un parafoudre près de la caméra vidéo et faire en sorte que la longueur du câble de réseau entre la caméra vidéo et le parafoudre soit aussi courte que possible afin d’éviter que la caméra ne soit affectée par la foudre.
- Quand des nuisances sonores peuvent se produire** Des parasites peuvent apparaître sur la vidéo ou dans le son par la proximité d’un puissant champ électrique provenant d’un récepteur de télévision ou d’une antenne radio et de transformateurs, ou un puissant champ électrique/ champ magnétique provenant d’une ligne d’alimentation (ligne d’éclairage) de 100 V de courant alternatif ou plus élevé. Effectuer les connexions électriques de sorte qu’elles soient éloignées d’1 m [3,28 feet] de ceux-ci ou faites transiter les conduits électriques par des tuyaux métalliques. (S’assurer de raccorder les tuyaux métalliques à la terre.)
- Faire en sorte de retirer sans faute ce produit s’il n’est plus utilisé.**
- Ce produit ne possède aucun interrupteur d’alimentation.** Au moment de couper l’alimentation, débrancher l’alimentation électrique du dispositif PoE.
- À propos de la batterie** Une batterie est installée à l’intérieur de la caméra vidéo. Ne pas laisser la batterie exposée dans des environnements à chaleur excessive résultat de la lumière du soleil ou d’un feu.
- Étiquette d’indication de classification d’équipement et de source d’énergie électrique** Se référer à l’étiquette d’instructions collée en-dessous de cette unité quant aux informations de classification de l’équipement, de source d’alimentation et autres informations.

<p>Accessoires standard</p>		
<p>Guide d’installation (la présente documentation) .. 1 él. Étiquette de code*1..... 1 él. Important Safety Instructions 1 él.</p> <p>*1 Cette étiquette peut-être requise pour la gestion réseau. Faire attention de ne pas perdre cette étiquette.</p> <p>Les éléments suivants sont utilisés au cours des procédures d’installation. Garabit 1 él. Vis de fixation de table de balayage Plaque du couvercle en dôme*2 1 él. panoramique (PAN)..... 1 él.</p> <p>*2 Lors du remplacement de la couvercle en dôme, utilisez la plaque du couvercle en dôme fourni avec la caméra.</p>		
<p>Autres articles qui sont nécessaires (non compris)</p>		
<ul style="list-style-type: none">Vis de fixation		
<p>Méthode d’installation</p>	<p>Vis de fixation recommandée*1</p>	<p>La capacité de traction minimale requise*2</p>
<p>Monter directement la caméra vidéo au plafond ou le mur.</p>	<p>M4 x 16 mm*3 [5/8 pouces]/2 él.</p>	<p>196 N [44 lbf]</p>
<p>Installer la caméra vidéo à l’aide de la platine de fixation d’installation exclusivement conçue (se reporter à la section “Accessoires optionnels”).</p>	<p>Se référer au guide d’instruction de platine de fixation d’installation.</p>	
<p>*1 Choisir les vis en fonction des matériaux constitutifs de l’emplacement sur lequel la caméra vidéo sera installée. Dans le cas présent, ni des vis à bois ni des clous ne doivent être utilisés. *2 Cette valeur indique la valeur minimum de capacité de dégagement requise par vis. Pour obtenir de plus amples informations concernant la capacité de dégagement maximum exigée, se référer à notre site web de support <Contrôle No.: C0120>. *3 La longueur de la vis est un exemple lors de l’installation de la caméra au plafond ou sur un mur robuste d’une épaisseur de 20 mm [25/32 pouces] ou plus.</p>		
<ul style="list-style-type: none">Fiche RJ45, Câble Ethernet (catégorie 5e ou supérieure, fils rectilignes, 4 paires (8 broches)) Outils		

<p>Caractéristiques techniques *Pour plus d’informations, se référer aux “Basic Information”.</p>	
<p>Source d’alimentation*1:</p>	PoE (IEEE802.3af compliant)
<p>Puissance consommée*1:</p>	PoE 48 V c.c.: 135 mA/ Environ 6,5 W (dispositif de classe 0) U2142 PoE 48 V c.c.: 120 mA/ Environ 5,8 W (dispositif de classe 2) U2132
<p>Environnement en service Température ambiante en service:</p>	−10 °C à +50 °C {14 °F à 122 °F} (Plage d’application d’alimentation: 0 °C à 50 °C {32 °F à +122 °F}) 10 % à 90 % (aucune condensation)
<p>Humidité ambiante en service:</p>	−30 °C à +60 °C {−22 °F à +140 °F}
<p>Environnement de stockage Température de stockage: Humidité ambiante de stockage:</p>	−30 °C à +60 °C {−22 °F à +140 °F} 10 % à 95 % (aucune condensation)
<p>Dimensions:</p>	ø129,5 mm x 101 mm (H) [ø5-3/32 pouces x 3-31/32 pouces (H)] Rayon de dôme de 40 mm [1-9/16 pouces]
<p>Masse:</p>	Environ 350 g [0,77 lbs]
<p>Finition:</p>	Corps principal: Résine ABS, i-PRO blanche Couvercle en dôme: Résine acrylique, transparent

*1 Se référer à notre site Web de support <Contrôle No.: C0106> pour obtenir de plus amples informations au sujet des informations relatives à la source d’alimentation et à la puissance consommée.

<p>Accessoires optionnels*1</p>
<p>Potence de fixation au plafond: WV-Q105A Potence de fixation au plafond: WV-Q174B Couvercle de dôme (type fumé)*2: WV-QF5SA Potence de fixation au plafond: WQ-CEM100-W</p>

- *1 Pour obtenir de plus amples informations sur les accessoires optionnels, se référer à notre site web du support <Contrôle No.: C0501>.
- *2 Se référer à la méthode d’installation décrite dans “How to replace the dome cover” (brochure) incluse dans l’emballage de ce produit.

Pièces et fonctions

<Ensemble de l'unité>

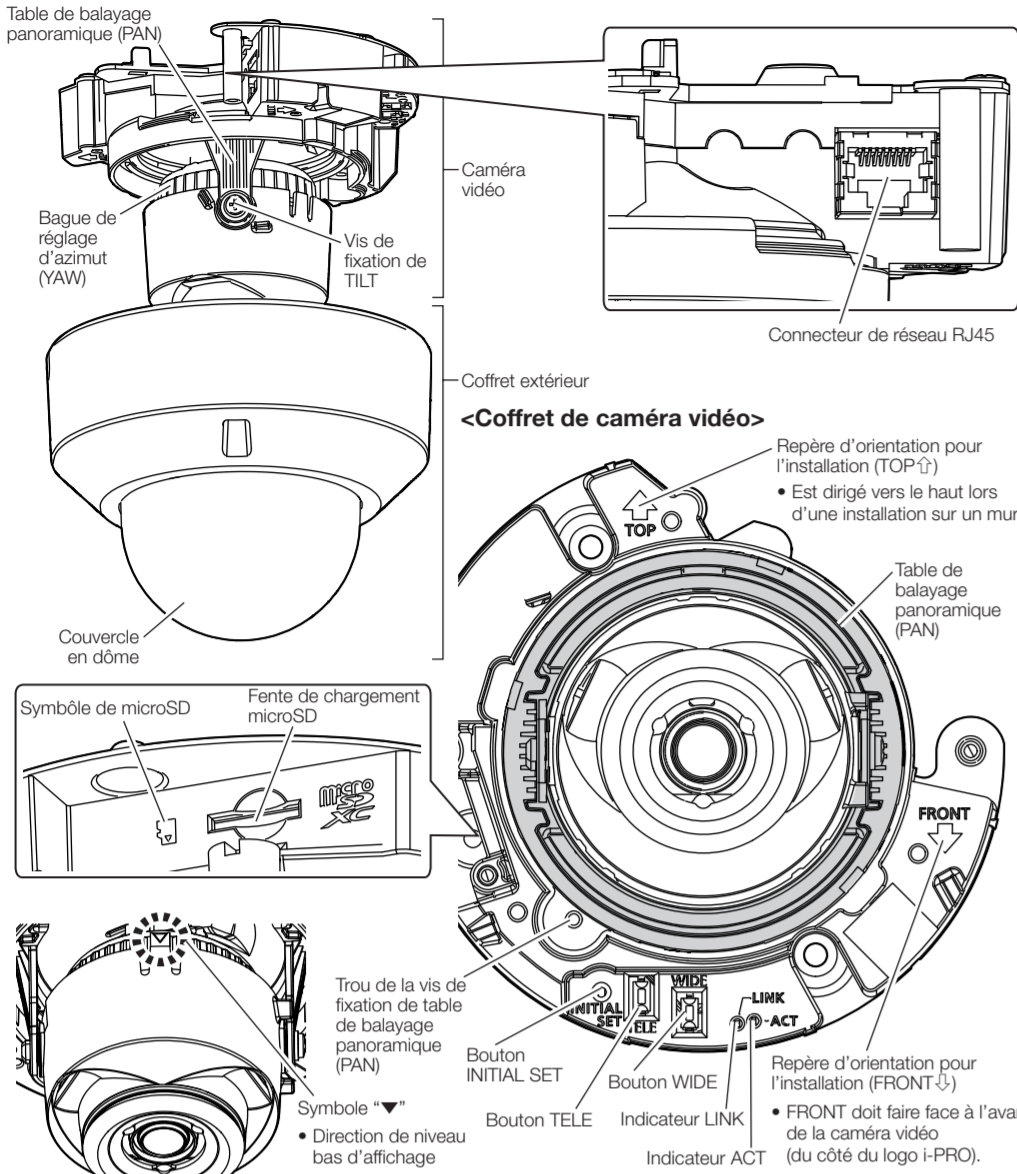

<Bornes>

■ Indicateurs

Remarque:

- La diode électroluminescente allumée/clignotante peut être éteinte avec les paramètres du logiciel à tout moment. (L'état initial est allumée ou clignotante.) Se référer au "Operating Instructions", régler la LED pour qu'elle soit éteinte en permanence si nécessaire.

Indicateur LINK

Quand la caméra vidéo peut communiquer avec le périphérique connecté S'allume en orange

Indicateur ACT

Quand des données sont envoyées par l'intermédiaire de la caméra vidéo de réseau Clignote en vert (accès en cours)

■ Boutons

• Bouton INITIAL SET (initialisation)

Respecter les étapes suivantes pour procéder à l'initialisation de la caméra vidéo. Réessayer si la caméra vidéo ne démarre pas normalement.



* Ne pas couper l'alimentation de la caméra vidéo pendant le déroulement de l'initialisation. Sinon, cela risque d'entraver l'initialisation et d'engendrer des erreurs de fonctionnement.

• Bouton TELE

Cliquer sur le bouton TELE pour ajuster le pourcentage de zoom sur la position "Télé."

• Bouton WIDE

Cliquer sur le bouton WIDE pour ajuster le pourcentage de zoom sur la position "Grand-angulaire".

Étape 1 Préparatifs

[1] Desserrer les vis de fixation du coffret extérieur (2 endroits) puis retirer le coffret extérieur de la caméra vidéo.

[2] Si nécessaire, insérer une carte de mémoire microSD en se référant à "Introduction et extraction d'une carte de mémoire microSD".

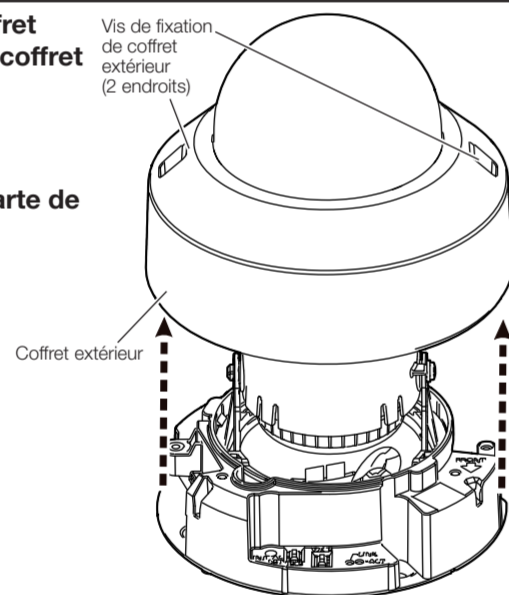

Utilisation de l'ouverture latérale d'accès de câble

Au moment d'installer la caméra vidéo au plafond ou sur un mur avec les câbles exposés, découper une partie du coffret extérieur pour ouvrir une ouverture d'accès de câble.

Ouverture latérale d'accès de câble

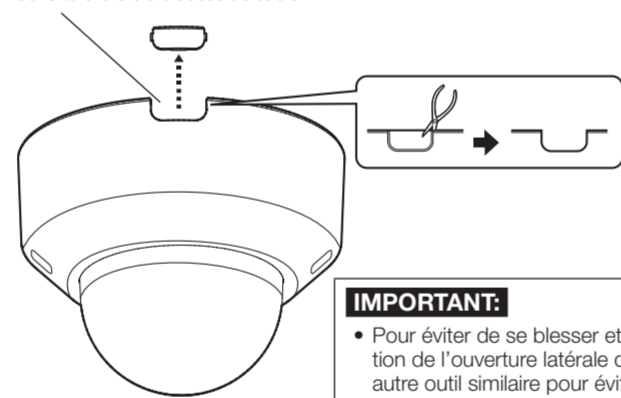

Étape 2 Traitement de la surface d'installation

Percer un trou dans la surface d'installation. (2 trous de vis/1 ouverture d'accès de câble).

Remarque:

- Lors de l'installation sur un mur, faire un trou de manière à faire face au repère "↑T (TOP)" du gabarit sur le côté supérieur.
- Lors de l'installation sur un plafond, faire un trou de manière à faire face au repère "→F (FRONT)" sur le côté avant de la caméra (dans le sens du logo i-PRO).
- Lorsque vous faites passer le câble en utilisant l'ouverture latérale d'accès de câble de la caméra, il n'est pas nécessaire de faire une ouverture d'accès de câble sur la surface d'installation.

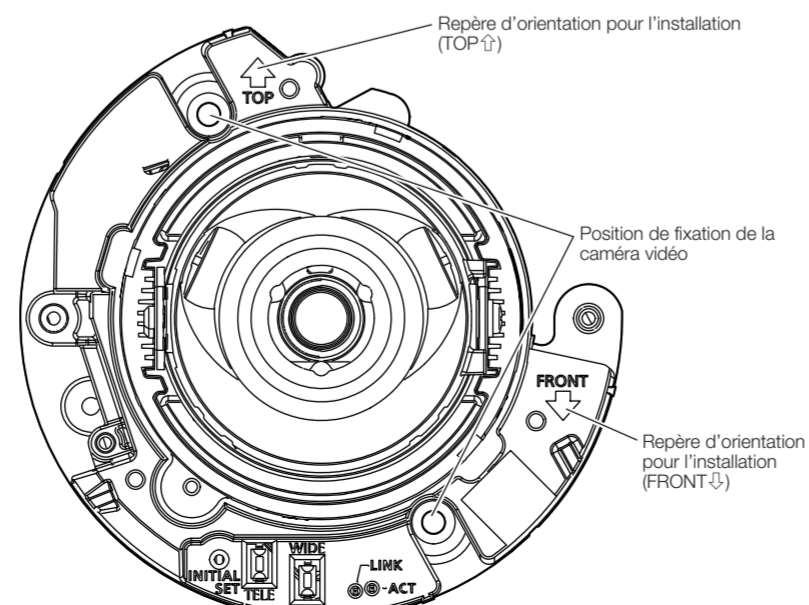
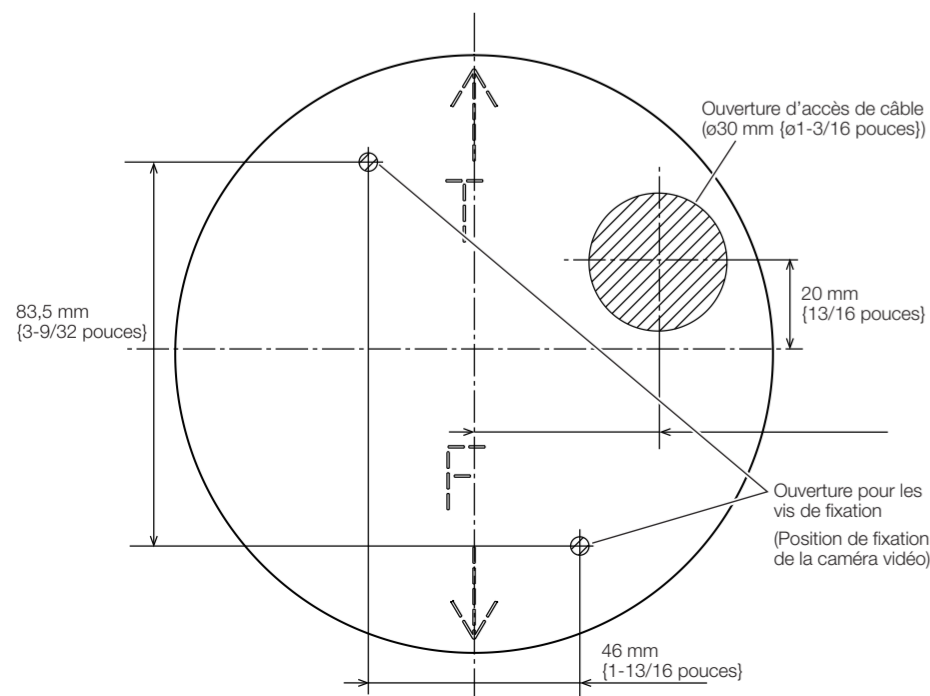

Étape 3 Réalisation des branchements

IMPORTANT:

- Les dispositifs pouvant être utilisés pour alimenter ce produit sont les centre nœuds PoE et les équipements d'alimentation PoE.
- Couper l'alimentation de chaque système avant de réaliser un branchement.

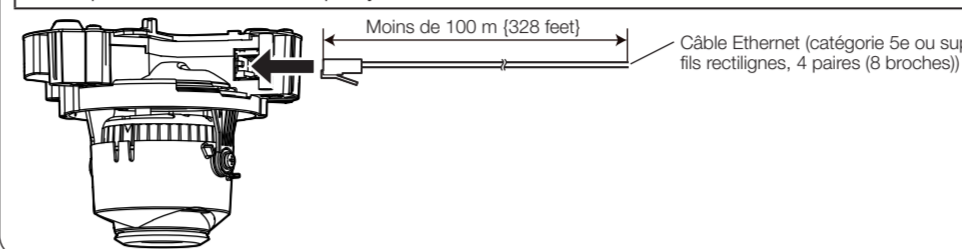

Remarque:

- Étant donné que la section de stockage du connecteur n'a pas suffisamment d'espace, utiliser un câble Ethernet qui ne dépasse pas les tailles décrites dans les illustrations.

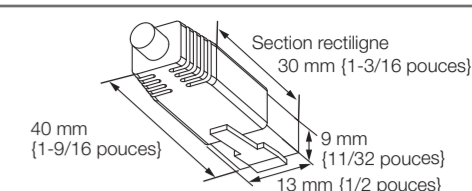

Étape 4 Installer la caméra vidéo

Fixez la caméra vidéo avec des vis de fixation (2 él.) (M4: à se procurer localement).

Capacité de dégagement minimum exigée: 196 N (44 lbf)

Installer la caméra vidéo sur une boîte de jonction

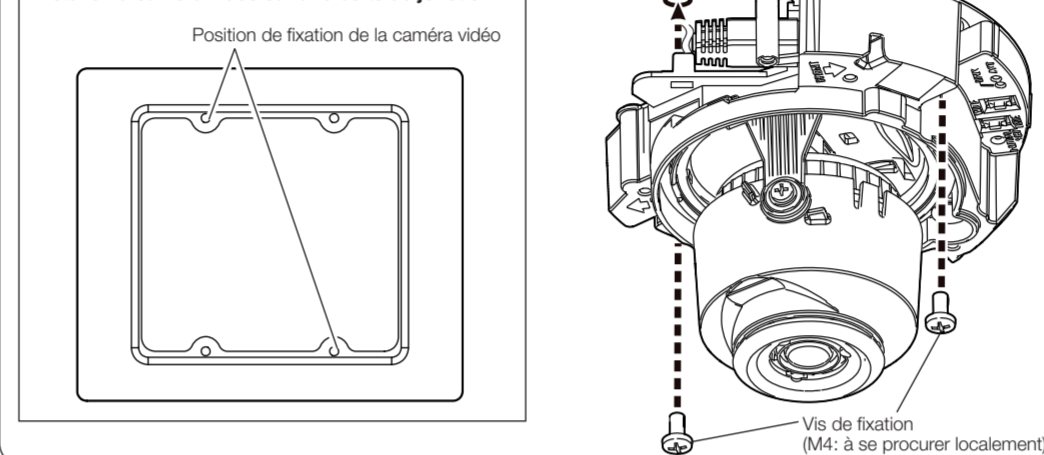

Étape 5 Réglage

[1] Mettre la caméra vidéo sous tension.

[2] Télécharger et lancer IP Setting Software et se connecter au réseau en suivant les informations décrites sur notre site Web du Support <Contrôle No.: 0123>.

[3] Régler la direction de la caméra.

- Desserrer la vis de fixation de TILT.
- Régler l'angle horizontal (PAN), l'angle vertical (TILT), et l'angle d'azimut (YAW), tout en observant l'écran du PC sur le réseau.
 Angle horizontal (PAN): ±180°
 Angle vertical (TILT): -30° à +85°
 Angle d'azimut (YAW) (rotation en lacet): ±100°

Remarque:

- Lorsque la caméra vidéo est installée sur un mur, le degré d'inclinaison vu à partir de la caméra vidéo est inversé. Les images affichées de la caméra vidéo peuvent être inversées en réglant le paramètre "Rotation d'image" à "180° (Image renversée)" dans le menu de configuration. Pour obtenir plus d'informations sur la configuration de "Rotation d'image" dans le menu de configuration, se reporter au "Operating Instructions".
- Lorsque la caméra vidéo est utilisée dans une position verticale de 75° ou plus (position où l'objectif de caméra vidéo se trouve presque en position horizontale), une partie de l'image risque d'apparaître superposée en raison de l'influence provenant du couvercle en dôme. Pour empêcher la superposition, réduire l'angle de la position verticale ou bien ajuster le rapport de zoom.
- Lors du réglage de la caméra, ne pas toucher les plaques à diode électroluminescente à lumière infrarouge avec vos doigts.

- Après avoir réglé la direction, fixer la caméra en serrant la vis de fixation de TILT.
 Couple de serrage recommandé: 0,59 N·m (0,44 lbf·ft)

[4] Régler le rapport de zoom de la caméra.

Régler le rapport de zoom en utilisant le bouton TELE et le bouton WIDE tout en regardant l'écran.

Remarque:

- Environ 3 secondes après avoir relâché le bouton TELE ou le bouton WIDE, la fonction de mise au point automatique sera automatiquement exécutée. Ne pas toucher la caméra au cours de l'exécution de la fonction de mise au point automatique.
- La fixation du coffret extérieur peut entraîner une légère défocalisation. Dans ce cas, exécuter la fonction de mise au point automatique à partir du menu de configuration après avoir fixé le coffret extérieur et retiré le film de protection.
- Lorsque la résolution est réglée sur plus de 640x360, il se peut que la qualité d'image se détériore selon le rapport de zoom. Consulter notre site Web du support <Contrôle No.: C0124> pour plus d'informations.

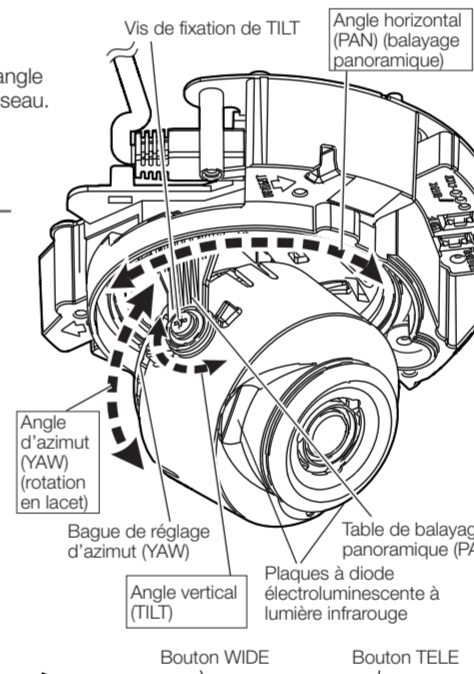

[5] Fixer le coffret extérieur et le bloquer en serrant les vis de fixation de coffret extérieur.

Fixer le coffret extérieur en alignant le logo i-PRO avec le repère d'orientation pour l'installation (FRONT →) sur la caméra vidéo.
 Couple de serrage recommandé: 0,59 N·m (0,44 lbf·ft)

Remarque:

- Lors de l'installation du coffret extérieur, alignez à l'avance la position des vis de fixation du coffret extérieur et installez le coffret extérieur directement sur la surface d'installation afin que la direction de la caméra ne change pas. Si la direction de la caméra est modifiée, insérez la vis de fixation de table de balayage panoramique (PAN) (accessoire) dans le trou de la vis de fixation de table de balayage panoramique (PAN) (reportez-vous à "Pièces et fonctions"), puis fixez la direction de la caméra en serrant la vis de fixation de table de balayage panoramique (PAN).
 Couple de serrage recommandé: 0,59 N·m (0,44 lbf·ft)

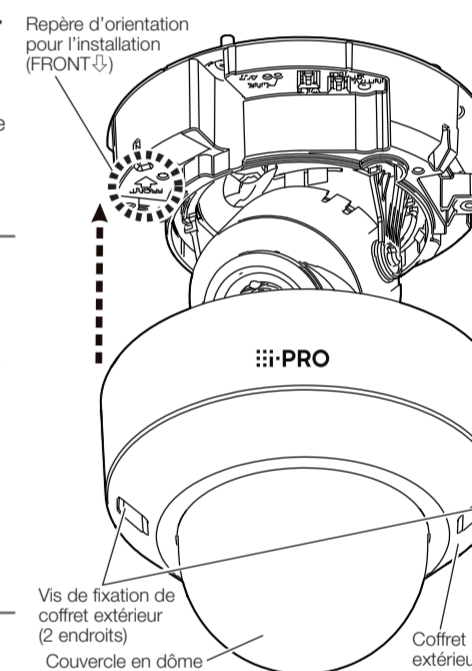

[6] Une fois l'installation terminée, retirer le film de protection du couvercle en dôme.

Introduction et extraction d'une carte de mémoire microSD

■ Introduction d'une carte de mémoire microSD

- Retirer le coffret extérieur de la caméra vidéo.
- Insérer la carte de mémoire microSD dans l'extrémité de la fente de chargement microSD jusqu'à entendre un déclic.

Remarque:

- L'extrémité arrière de la carte de mémoire microSD ne dépasse pas de la surface de la fente de chargement microSD (la même surface que le symbole de microSD).

- Fixer à nouveau le coffret extérieur sur la caméra vidéo.

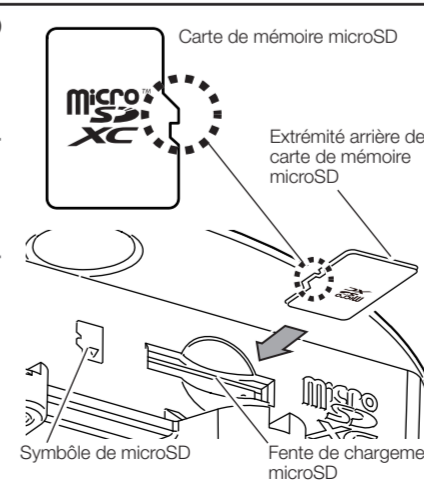

■ Extraction d'une carte de mémoire microSD

Lorsqu'une carte de mémoire microSD est retirée, inverser la procédure.

- Retirer le coffret extérieur de la caméra vidéo.
- Retirer la carte de mémoire microSD en la poussant vers le bas jusqu'à ce qu'un déclic se fasse entendre tout en tenant la carte avec un doigt pour l'empêcher d'être éjectée.
- Fixer à nouveau le coffret extérieur sur la caméra vidéo.

IMPORTANT:

- Au moment de retirer une carte de mémoire microSD, s'assurer de régler "Carte de mémoire SD" sur "Non utilisé" à l'onglet [Carte de mémoire SD] du menu de configuration avant de retirer la carte mémoire microSD. Après avoir retiré la carte de mémoire, ramener le paramètre de "Carte de mémoire SD" sur "Utilisé". Pour plus d'informations concernant le menu de configuration, se référer au "Operating Instructions".

Remarque:

- Si une carte de mémoire microSD est utilisée, la formater en utilisant ce produit. Se reporter au "Operating Instructions" pour plus d'informations sur comment formater une carte de mémoire microSD.
- Utiliser les cartes de mémoire microSD compatibles. Se référer à notre site web de support <Contrôle No.: C0107> pour obtenir les plus récentes informations au sujet des cartes de mémoire microSD compatibles.