





PRO

Guide d'installation

Instructions d'installation comprises

Caméra en réseau Pour usage professionnel uniquement

N° de modèle	WV-X4573L	Usage extérieur	
	WV-X4573LM	Usage extérieur	
	WV-S4551L	Usage extérieur	
	WV-S4551LM	Usage extérieur	
	WV-X4573L		





À propos des manuels d'instructions

La documentation du produit est composée des documents suivants.

- Guide d'installation (la présente documentation)**: Fournit des informations sur les "Mesures de précaution", "Précautions d'installation" et la méthode d'installation.
- Informations de base (sur le site Web suivant)**: Fournit des informations sur les "Précautions d'utilisation" et les "Caractéristiques techniques détaillées".
- Manuel d'utilisation (sur le site Web suivant)**: Explique comment exécuter les paramétrages et comment utiliser cette caméra vidéo, https://i-pro.com/global/en/surveillance/documentation_database

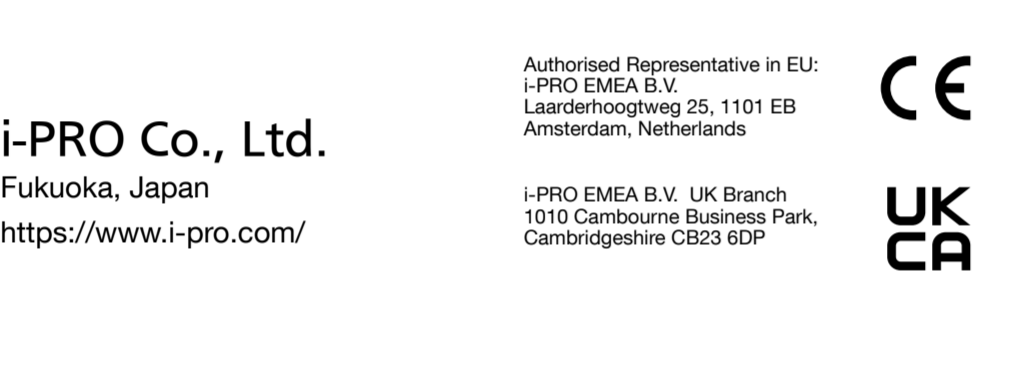
*<Contrôle No.: C****> utilisé dans ces documents devrait être employé pour rechercher l'information sur notre site Web du support (https://i-pro.com/global/en/surveillance/training_support/support/technical_information) et vous guidera vers la bonne information.

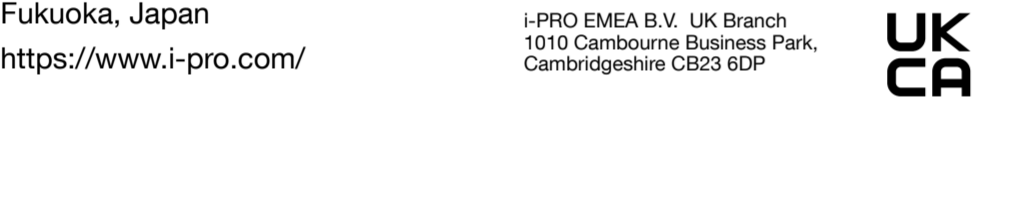
- Nous vous recommandons de lire attentivement ces instructions avant de raccorder ou d'utiliser cet appareil et de conserver précieusement ce manuel à des fins de consultation ultérieure.
- La carte de mémoire SDXC/ SDHC/ SD est décrite sous l'appellation de carte de mémoire SD.
- L'aspect extérieur et d'autres parties apparaissant dans ce manuel peuvent présenter une différence avec le produit réel jusque dans des limites qui n'interfereront pas lors d'une utilisation normale pour des raisons d'amélioration du produit.

	<p>Authorised Representative in EU: i-PRO EMEA B.V. Laarderhoogweg 25, 1101 EB Amsterdam, Netherlands</p>	
	<p>i-PRO EMEA B.V. UK Branch 1010 Cambourne Business Park, Cambridgeshire CB23 6DP</p>	

© i-PRO Co., Ltd. 2022 C1120-1042 PGQP3127YA

L'élimination des équipements et des piles/batteries usagés Applicable uniquement dans les pays membres de l'Union européenne et les pays disposant de systèmes de recyclage



Apposé sur le produit lui-même, sur son emballage, ou figurant dans la documentation qui l'accompagne, ce pictogramme indique que les piles/batteries, appareils électriques et électroniques usagés, doivent être séparés des ordures ménagères. Afin de permettre le traitement, la valorisation et le recyclage adéquats des piles/batteries et des appareils usagés, veuillez les porter à l'un des points de collecte prévus, conformément à la législation nationale en vigueur. En les éliminant conformément à la réglementation en vigueur, vous contribuez à éviter le gaspillage de ressources précieuses ainsi qu'à protéger la santé humaine et l'environnement. Pour de plus amples renseignements sur la collecte et le recyclage, veuillez vous renseigner auprès des collectivités locales. Le non-respect de la réglementation relative à l'élimination des déchets est passible d'une peine d'amende.



Note relative au pictogramme à apposer sur les piles/batteries (pictogramme du bas) Si ce pictogramme est combiné avec un symbole chimique, il répond également aux exigences posées par la Directive relative au produit chimique concerné.

	
Pour U.S.A.	AVERTISSEMENT DE FCC: Les changements ou les modifications non expressément approuvées par la partie responsable de la conformité pourraient annuler l'autorité de l'utilisateur à utiliser cet équipement.
Remarque: Cet équipement a été testé et s'avère respecter les limites imposées pour un périphérique numérique de classe A, conformément à la partie 15 des réglementations de la FCC. Ces limites sont conçues pour fournir une protection raisonnable contre les interférences nuisibles, lorsque l'appareil fonctionne dans un environnement commercial. Cet équipement génère, utilise et peut émettre une énergie de fréquences radio et, s'il n'est pas installé et utilisé conformément aux instructions, peut causer des interférences nuisibles aux communications radio. L'utilisation de cet équipement dans une zone résidentielle est susceptible de provoquer des interférences nuisibles, auquel cas l'utilisateur devra corriger ces interférences à ses propres frais.	
	Déclaration de conformité du fournisseur Appellation commerciale: i-PRO No. de modèle: WV-X4573L/WV-X4573LM WV-S4551L/WV-S4551LM Partie responsable: i-PRO Americas Inc. 8550 Fallbrook Drive, Suite 200 Houston, Texas 77064 Contact support: 1-800-513-5417

	
Pour U.S.A.	Pour U.S.A. et le Canada
Le numéro de modèle et numéro de série de ce produit se trouve sur l'appareil. Nous vous conseillons de relever le numéro de modèle et numéro de série de votre appareil dans l'espace réservé ci-dessous et de conserver précieusement votre notice d'instructions en tant que justificatif d'achat aux fins d'identification en cas de vol.	Le présent appareil est conforme à la partie 15 des règles de la FCC et aux normes des CNR d'Innovation, Sciences et Développement économique Canada applicables aux appareils radio exempts de licence. L'exploitation est autorisée aux deux conditions suivantes : (1) l'appareil ne doit pas produire de brouillage, et (2) l'appareil doit accepter tout brouillage subi, même si le brouillage est susceptible d'en compromettre le fonctionnement.
No. de modèle _____	
No. de série _____	

	
Pour Canada	
CAN ICES-3(A)/NMB-3(A)	

Attention:

- L'alimentation CC connectée à la caméra vidéo doit se trouver dans le même bâtiment.
- La caméra vidéo de réseau est seulement prévue pour un raccordement à un réseau Ethernet ou au réseau PoE sans acheminement à l'installation extérieure.
- Ce produit ne possède aucun interrupteur d'alimentation. Assurez-vous d'installer des dispositifs de déconnexion tel qu'un disjoncteur pour couper la puissance principale des équipements d'alimentation à ce produit.
- Connectez uniquement une source d'alimentation 12 V CC Classe 2 (UL 1310/CSA 223) ou une source d'alimentation limitée (IEC/EN/UL/CSA 60950-1 ou IEC/EN/UL/CSA 62368-1 Annexe Q).
- Nous vous recommandons de lire attentivement ces instructions avant de raccorder ou d'utiliser cet appareil.

Remarque:

- Ce produit ne convient pas à une utilisation dans des lieux susceptibles d'accueillir des enfants.
- Éviter d'installer ce produit dans des emplacements facilement accessibles aux personnes ordinaires.
- Ce produit est un équipement professionnel.
- Pour obtenir des informations sur les vis et les autres pièces nécessaires à l'installation, reportez-vous à la section correspondante de ce document.

  : Symbole de courant continu

Mesures de précaution

■ **Ne pas introduire d'objets étrangers dans le produit.** Une déclaration de feu ou une décharge électrique peut s'ensuivre si de l'eau ou tous corps étrangers, tels que des objets métalliques, pénètrent à l'intérieur de l'appareil. Couper immédiatement l'alimentation de la caméra vidéo et demander à un dépanneur professionnel de la vérifier.
■ **Ne pas exposer ce produit à dans une atmosphère en présence de produit inflammable.** Le fait de ne pas respecter cette recommandation risque de provoquer une explosion et de blesser quelqu'un.
■ **Éviter d'installer ce produit dans des emplacements où des dégâts par le sel se produisent ou du gaz corrosif est produit.**

Dans le cas contraire, les parties servant à l'installation se détérioreront et des blessures ou des accidents dus à une chute de ce produit peuvent se produire.

■ **Ne pas frapper ni soumettre ce produit à des chocs violents.** Le fait de ne pas respecter cette recommandation risque d'aboutir à des blessures ou à un incendie.
■ **Conserver les cartes de mémoire SD hors de la portée des enfants en bas âge et des enfants.** Sinon, ils peuvent avaler les cartes par erreur. Si le cas se produit, consulter immédiatement un médecin.
■ **Ne pas se suspendre à partir de ce produit ni utiliser ce produit comme piédestal.** Le fait de ne pas respecter cette recommandation risque d'aboutir à des blessures voire provoquer des accidents.

■ **Ne pas endommager le câble d'alimentation.** Ne pas endommager, transformer, tordre, étirer, lier ou plier en force le câble d'alimentation. Ne placer aucun objet lourd dessus et le conserver loin des sources de chaleur. L'utilisation du câble d'alimentation endommagé peut provoquer une décharge électrique, un court-circuit ou un incendie. Se mettre en rapport avec le distributeur en ce qui concerne la réparation.

■ **Ne pas installer ce produit à un endroit fortement influencé par le vent.** L'installation à un endroit où la vitesse du vent est de 60 m/s (environ 134 mph) ou plus risque de causer une chute du produit ayant pour résultat de provoquer des blessures ou des accidents.

■ **Ne pas élabousser plus d'eau, dépassant les performances d'imperméabilité à l'eau de ce produit en utilisant une machine de nettoyage à haute pression, etc.**

Un incendie ou une décharge électrique peut être provoquée par immersion.

■ **Ne jamais chercher à démonter ni modifier ce produit.** Le fait de ne pas respecter cette recommandation risque d'entraîner une chute capable de blesser quelqu'un ou d'engendrer des accidents. Se mettre en rapport avec le distributeur en ce qui concerne les travaux de réparation et d'inspection.

■ **Ne pas installer ni nettoyer la caméra vidéo ni toucher ce produit, le câble d'alimentation ou les câbles connectés pendant le tonnerre.** Le fait de ne pas respecter cette précaution risque de provoquer une électrocution.

■ **Confier les travaux d'installation au distributeur.** Les travaux d'installation exigent des connaissances techniques et de l'expérience. Le fait de ne pas observer ceci peut engendrer un incendie, provoquer une décharge électrique, des blessures voire endommager ce produit. Faire en sorte de consulter le distributeur.

■ **Arrêter immédiatement l'utilisation quand quelque chose est erroné avec ce produit.** Quand de la fumée se dégage du produit, qu'une odeur de fumée se dégage du produit ou que les surfaces extérieures du produit ont été abîmées,, le fait de continuer à utiliser le produit aura comme conséquence un incendie ou de faire une chute se traduisant par des blessures ou des dégâts au produit. Dans ce cas, couper immédiatement l'alimentation et demander à un dépanneur professionnel de faire le dépannage nécessaire.

■ **Sélectionner un secteur d'installation capable de supporter le poids total.** Le fait de sélectionner une surface inadéquate pour l'installation peut provoquer la chute de ce produit ou qu'il se renverse, ceci ayant pour résultat de blesser quelqu'un ou engendrer des accidents. Les travaux d'installation ne doivent commencer qu'après le renforcement suffisant de la surface d'accueil.





■ **Des inspections périodiques doivent être effectuées.** Une formation de rouille sur les parties métalliques ou sur les vis peut engendrer une chute du produit ou provoquer des accidents. Se mettre en rapport avec le distributeur en ce qui concerne les inspections à faire.
■ **L'adaptateur dôme fixe exclusivement conçu doit être utilisé.** Le fait de ne pas respecter cette recommandation risque d'entraîner une chute capable de blesser quelqu'un ou provoquer des accidents. Utiliser l'adaptateur dôme fixe exclusivement conçu pour l'installation.
■ **Les vis et les boulons doivent être serrés au couple indiqué.** Le fait de ne pas respecter cette recommandation risque d'entraîner une chute capable de blesser quelqu'un ou provoquer des accidents.

■ **Couper l'alimentation lors du câblage de ce produit.** Le fait de ne pas respecter cette précaution risque de provoquer une électrocution. En outre, un court-circuit ou un câblage incorrect peut créer un incendie.
■ **Installer ce produit dans un endroit suffisamment élevé pour éviter que des personnes et des objets se cognent ou se butent dans le produit.** Le fait de ne pas respecter cette précaution risque d'aboutir à des blessures.
■ **Ne pas installer le produit dans des emplacements soumis à des vibrations.** Un desserrage des vis de fixation ou des boulons peut engendrer une chute du produit et ceci peut occasionner des blessures ou provoquer des accidents.
■ **Exécuter correctement tous les câblages.** Des courts-circuits dans les câblages ou des câblages incorrects peuvent engendre une déclaration d'incendie voire un décharge électrique.

■ **Installer solidement le produit sur un mur ou au plafond conformément aux instructions d'installation.** Le fait de ne pas respecter cette recommandation risque d'aboutir à des blessures voire provoquer des accidents.
■ **Ne jamais froter le bord des parties métalliques à mains nues.** Le fait de ne pas respecter cette précaution risque d'aboutir à des blessures.
■ **Ne pas toucher à la partie métallique de la base du produit.**

La partie métallique de la base risque de devenir chaude lorsque le produit est en service. Un contact cutané direct avec les parties à hautes températures du produit risque de provoquer des brûlures.
■ **Couper l'alimentation lors nettoyage de ce produit.** Le fait de ne pas respecter cette précaution risque d'aboutir à des blessures.

À propos des notations

Les notations suivantes sont utilisées pour décrire les fonctions limitées à certains modèles spécifiques. Les fonctions sans les notations sont prises en charge par tous les modèles.
 Les fonctions avec cette notation sont disponibles uniquement sur le modèle WV-X4573L (modèle 9-megapixel).
 Les fonctions avec cette notation sont disponibles uniquement sur le modèle WV-X4573LM (modèle 9-megapixel).
 Les fonctions avec cette notation sont disponibles uniquement sur le modèle WV-S4551L (modèle 5-megapixel).
 Les fonctions avec cette notation sont disponibles uniquement sur le modèle WV-S4551LM (modèle 5-megapixel).

Ouvrir le logiciel source
<ul style="list-style-type: none">Ce produit contient un ouvrir le logiciel source licence sous la norme GPL (Licence Grand Public GNU), la norme LGPL (licence moins grand public GNU), etc. Les clients peuvent reproduire, distribuer et modifier le code source du logiciel sous licence de Licence GPL et/ou de Licence LGPL. Pour plus de détails concernant les licences et le code des logiciels open source, cliquer sur "Cliquez ici pour des informations OSS" sur la page "Support" du menu de configuration de ce produit et lire le contenu affiché. Veuillez noter que nous ne répondrons à aucune demande concernant le contenu du code source.
Droits d'auteur

À part le logiciel de source ouverte autorisé sous GPL/LGPL et cetera, la distribution, la reproduction, le démontage, la compilation inverse et l'ingénierie inverse du logiciel fourni avec ce produit sont formellement interdits. En outre, l'exportation de n'importe quel logiciel fourni avec ce produit violant les lois d'exportation est interdite.

Marques commerciales et marques commerciales déposées

- Microsoft, Windows, Windows Media, Internet Explorer, Microsoft Edge, et ActiveX sont ou des marques commerciales déposées ou des marques commerciales de la firme Microsoft Corporation aux États-Unis d'Amerique et/ ou dans d'autres pays.
- Intel et Intel Core sont des marques déposées de la firme Intel Corporation ou de ses filiales aux États-Unis d'Amérique et/ou dans d'autres pays
- Adobe, Acrobat et Reader sont des marques commerciales déposées ou des marques commerciales d'Adobe aux États-Unis et/ou dans d'autres pays.
- Le logo SDXC est une marque commerciale de la firme SD-3C, LLC.
- iPod et iPhone sont des marques commerciales de la firme Apple Inc., déposées aux États-Unis d'Amérique et dans d'autres pays.
- Android et Google Chrome sont des marques déposées de Google LLC.
- Firefox est une marque déposée de la Mozilla Foundation aux États-Unis et dans d'autres pays.
- Le mot "code QR" est une marque déposée de DENSO WAVE INCORPORATED au Japon et dans d'autres pays.
- Toutes autres marques commerciales identifiées ci-dessus sont la propriété de leurs propriétaires respectifs.

Précautions d'installation

i-PRO Co., Ltd. n'assume aucune responsabilité en cas de dommages corporels ou matériels résultant de pannes dues à une installation incorrecte ou à une utilisation contraire à ce qui est indiqué dans cette documentation.

■ **Pour éviter que quelqu'un se blesse, ce produit doit être fixé solidement au plafond ou sur un mur conformément aux instructions du guide d'installation.**

■ **Secteur d'installation pour ce produit** Sélectionner un endroit approprié comme secteur d'installation (tel qu'un mur ou un plafond robuste) dans votre environnement particulier.
■ S'assurer que la zone d'installation est suffisamment robuste pour supporter le poids de ce produit comme dans le cas d'un plafond en béton.
■ Installer la caméra vidéo dans la zone des fondations de l'architecture ou dans un endroit où une résistance suffisante est assurée.

• Ne pas installer ce produit sur une plaque de plâtre ou une section en bois parce qu'ils sont trop faibles. Si toute-fois le produit est inévitablement installé sur une telle section, cette section doit être suffisamment renforcée.

- Installer le produit dans les secteurs qui ne reçoivent pas directement la lumière du soleil.**
- Ne pas placer ce produit dans les emplacements suivants**
 - Emplacements où un agent chimique est utilisé comme dans le cas d'une piscine
 - Emplacements en présence d'humidité ou d'émanations d'huile comme dans le cas d'une cuisine
 - Emplacements situés dans un environnement particulier pouvant être exposé à une atmosphère où il existe des produits inflammables ou des solvants
 - Emplacements où un rayonnement, des rayons X, des puissantes ondes radio ou un champ magnétique intense est produit
 - Emplacements à proximité des côtes directement soumis à des brises de la mer, ou des emplacements soumis à des gaz corrosifs tels que des sources thermales, les régions volcaniques, etc.
 - Emplacements où la température ne se trouve pas dans les limites de la gamme spécifiée
 - Emplacements sujets aux vibrations, comme dans le cas d'une installation sur des véhicules, des navires maritimes ou au-dessus de chaînes de production (Ce produit n'est pas conçu être utilisé en mode d'installation sur véhicule.)
 - Emplacements soumis à une condensation résultant d'importants changements de température
 - Emplacement à proximité de produits en caoutchouc (emballages, pieds de caoutchouc, etc.)
- Serrage de vis**

Ne pas se servir d'un tournevis à percussion à impact. L'utilisation d'un tournevis à percussion risque d'endommager les vis ou d'engendrer un serrage excessif.

■ **À propos de l'installation dans des environnements à basse température** Lorsque ce produit est installé et utilisé dans des environnements à des températures inférieures à –20 °C [–4 °F]., il peut ne pas fonctionner normalement. Si vous avez attendu et que la caméra ne démarre toujours pas, essayez de l'utiliser lorsque la température de l'environnement dépasse –20 °C [–4 °F]. Lorsque la caméra se réchauffe, la neige ou le gel qui peut être présent sur la couverture du dôme fondent. Cependant, il se peut que la couverture du dôme ne soit pas dégelée complètement, en fonction de la température ambiante et des conditions météorologiques actuelles.

- **À propos de la réflexion de la lumière de l'extérieur ou de la lumière infrarouge** Une image parasite peut apparaître à l'écran en fonction de l'angle d'incidence de la lumière externe. Dans le cas de l'utilisation d'une lumière infrarouge, l'installation d'une caméra vidéo près d'un mur peut entraîner la réflexion des rayons infrarouges, ceci ayant pour résultat qu'une partie de l'écran ou de la totalité de l'écran devienne blanchâtre.
- Se référer à notre site web de support <Contrôle No.: C0109> pour des exemples d'image et les mesures à prendre.
- **Prendre en considération l'humidité** Installer ce produit lorsque l'humidité est faible. Si l'installation est exécutée alors qu'il pleut ou dans conditions très humides, l'intérieur risque d'être affecté par l'humidité, ceci entraînant une formation de buée à l'intérieur du couvercle en dôme.
- **Protection contre la foudre**

Quand des câbles sont utilisés à l'extérieur, ils risquent d'être affectés par la foudre. En pareil cas, installer un parafoudre près de la caméra vidéo et faire en sorte que la longueur du câble de réseau entre la caméra vidéo et le parafoudre soit aussi courte que possible afin d'éviter que la caméra ne soit affectée par la foudre.





■ **Quand des nuisances sonores peuvent se produire** Des parasites peuvent apparaître sur la vidéo ou dans le son par la proximité d'un puissant champ électrique provenant d'un récepteur de télévision ou d'une antenne radio et de transformateurs, ou un puissant champ électrique/ champ magnétique provenant d'une ligne d'alimentation (ligne d'éclairage) de 100 V de courant alternatif ou plus élevé. Effectuer les connexions électriques de sorte qu'elles soient éloignées d'1 m (3,28 feet) de ceux-ci ou faites transiter les conduits électriques par des tuyaux métalliques. (S'assurer de raccorder les tuyaux métalliques à la terre.)









- **Faire en sorte de retirer sans faute ce produit s'il n'est plus utilisé.**
- **Ce produit ne possède aucun interrupteur d'alimentation.** Au moment de couper l'alimentation, débrancher l'alimentation à courant continu de 12 V ou du dispositif PoE.

■ **À propos de la batterie** Une batterie est installée à l'intérieur de la caméra vidéo. Ne pas laisser la batterie exposée dans des environnements à chaleur excessive résultat de la lumière du soleil ou d'un feu.
■ **Étiquette d'indication de classification d'équipement et de source d'énergie électrique** Se référer à l'étiquette d'instructions collée en-dessous de cette unité quant aux informations de classification de l'équipement, de source d'alimentation et autres informations.

Dépannage

Avant de faire appel à un service, se référer à "Dépannage" des Informations de base et au Manuel d'utilisation. Ensuite, confirmer la panne.

Caractéristiques techniques*	*Pour plus d'informations, se référer aux Informations de base.
Source d'alimentation*1:	12 V c.c. PoE (IEEE802.3af compliant)
Puissance consommée*1:	  <p>12 V c.c.: 1,04 A/Environ 12,5 W PoE 48 V c.c.: 260 mA/Environ 12,5 W (dispositif de classe 0)</p>   <p>12 V c.c.: 930 mA/Environ 11,2 W PoE 48 V c.c.: 240 mA/Environ 11,5 W (dispositif de classe 0)</p>

Environnement en service	–40 °C à +60 °C*2 (–40 °F à +140 °F) (Plage d'application d'alimentation: –20 °C à +60 °C [–4 °F à +140 °F])
Humidité ambiante en service:	10 % à 100 % (aucune condensation)
Environnement de stockage	Température de stockage: –30 °C à +60 °C (–22 °F à +140 °F)
Humidité ambiante de stockage:	10 % à 95 % (aucune condensation)
Sortie moniteur vidéo*3 (de réglage):	VBS: 1,0 V [p-p]/75 Ω, signal composite, mini-fiche ø3,5 mm (Borne de sortie audio) <p>Un signal NTSC ou PAL peut être émis par la caméra (utilisez un logiciel pour choisir le signal NTSC ou PAL).</p>
Bornes EXT I/O:	ALARM IN1 (Entrée d'alarme 1/ Entrée monochromatique/ Entrée de réglage horaire automatique): x1 <p>ALARM IN2 (Entrée d'alarme 2/ALARM OUT): x1</p> <p>ALARM IN3 (Entrée d'alarme 3/AUX OUT): x1</p>
Entrée audio:	Mini-fiche stéréo de ø3,5 mm
Pour entrée microphone:	Microphone applicable recommandé: Type enfichable à alimentation (Sensibilité de microphone: –48 dB±3 dB (0 dB=1 V/Pa, 1 kHz)) <p>Impédance d'entrée: Environ 2 kΩ (asymétrique) Tension d'alimentation: 2,5 V ±0,5 V</p>
Pour entrée de ligne:	Niveau d'entrée: Environ –10 dBV
Sortie audio*3:	Mini-fiche stéréo de ø3,5 mm (La sortie audio est monaurale.) <p>Impédance de sortie: Environ 600 Ω (asymétrique) Niveau de sortie: –20 dBV</p>
Étanchéité*4:	IP66 (IEC 60529), Type 4X (UL50E) conforme à la norme NEMA 4X
Résistance aux chocs:	50 J (se conformant à la norme IEC 60068-2-75), IK10 (IEC 62262)
Résistance au vent:	Jusqu'à 40 m/s (Environ 89 mph)
Dimensions:	Lorsque la platine de fixation de base est utilisée:   ø164 mm x 139 mm (H) [ø6-15/32 pouces x 5-15/32 pouces (H)] <p>Lorsque la plaque de fixation est seulement utilisée: ø154 mm x 103 mm (H) [ø6-1/16 pouces x 4-1/16 pouces (H)] Rayon de dôme de 42 mm [1-21/32 pouces]</p>
Masses:	Lorsque la platine de fixation de base est utilisée: Environ 1,3 kg (2,87 lbs) <p>Lorsque la plaque de fixation est seulement utilisée:   Environ 880 g (1,94 lbs)   Environ 870 g (1,92 lbs)</p>
Finition:	Corps principal: Moulage d'aluminium, i-PRO blanche <p>Vis de fixation d'installation externe: Acier inoxydable (traitement de résistance à la corrosion)</p>
Autres:	Couvercle en dôme: Résine en polycarbonate (avec revêtement de ClearSight), transparent <p>Coffret extérieur inviolable*5 EN50155 (norme ferroviaire)   ECE-R10 (approbation E)</p>



*1 Se référer à notre site Web de support <Contrôle No.: C0106> pour obtenir de plus amples informations au sujet des informations relatives à la source d'alimentation et à la puissance consommée.

*2 En cas d'utilisation avec le témoins infra-rouge allumé en permanence, la limite supérieure de la plage de températures de fonctionnement est fixée à +50 °C [+122 °F].

*3 La sortie son peut être commutée à la sortie moniteur vidéo. Se référer au manuel d'utilisation qui se trouve sur le support de notre site Web en ce qui concerne les descriptions sur la façon de commuter la sortie.

*4 Seulement lorsque les travaux d'installation sont correctement exécutés conformément aux instructions spécifiées dans le Guide d'installation et qu'un traitement d'imperméabilité à l'eau approprié est exécuté.







*5 Le composant qui a une structure sur laquelle les vis de fixation qui sont accessibles après l'installation ne peut pas être vissé ou dévissé en utilisant un tournevis ordinaire.

Accessoires optionnels*1	 
Platine de fixation au plafond:	WV-Q105A*2

<Supports blancs i-PRO>		
Platine de fixation au plafond:	WV-QCL501-W	Platine de fixation d'installation murale: WV-QWL500-W
Platine de fixation d'installation murale:	WV-QWL501-W	
Support de tube de fixation:	WV-QAT500-W	
Platine de fixation d'installation:	WV-QSR501-W	

*1 Consultez notre site web de support <Contrôle No.: C0501, C0112> pour les autres accessoires optionnels qui peuvent être installés.

*2 Ce produit peut seulement être installé à l'intérieur quand WV-Q105A est employé pour l'installer sur le plafond.

Accessoires standard		
Guide d'installation (la présente documentation)…1 él.	Étiquette de code*1……………1 él.	
Important Safety Instructions……………1 él.		
*1 Cette étiquette peut-être requise pour la gestion réseau. Faire attention de ne pas perdre cette étiquette.		
Les éléments suivants sont utilisés au cours des procédures d'installation.		
Platine de fixation de base   ……………1 él.	Foret (Clé à six pans, taille de vis 6,35 mm (1/4 pouces) T20)……………1 él.	
Plaque de fixation……………1 él.	Gabarit A (pour la plaque de fixation) ………1 feuille.	
Vis de fixation de plaque de fixation (M4x8 mm [5/16 pouces])   ……5 él.	Gabarit B (pour la platine de fixation de base)	
(parmi eux, 1 comme pièce de rechange)	Bande imperméable à l'eau……………1 él.	
Couvercle de protection de connecteur imperméable à l'eau RJ45   ……………1 él.	Câble	

Pièces et fonctions

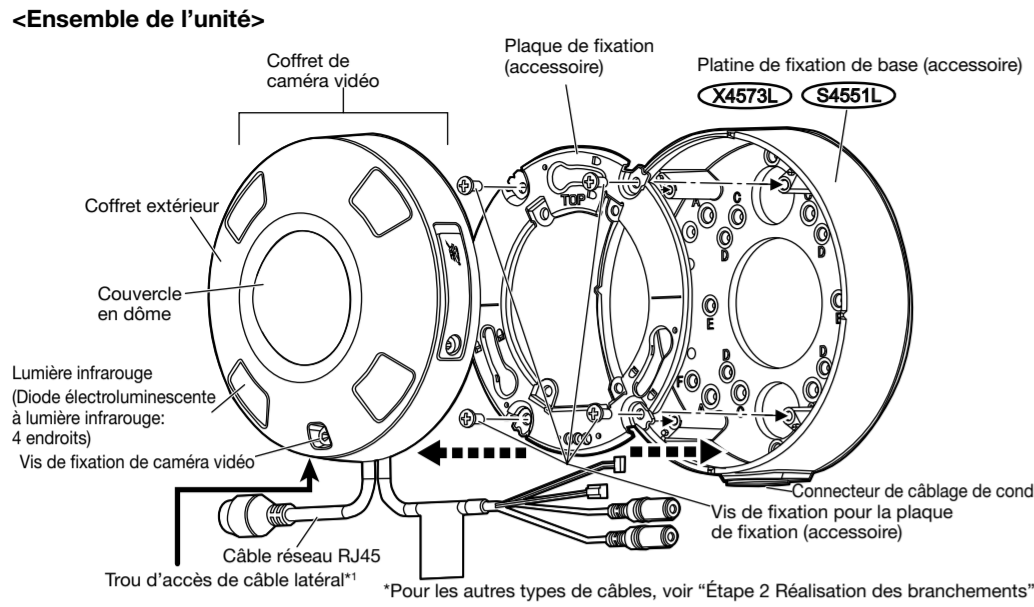

«Ensemble de l'unité»

<Indicateurs et boutons>

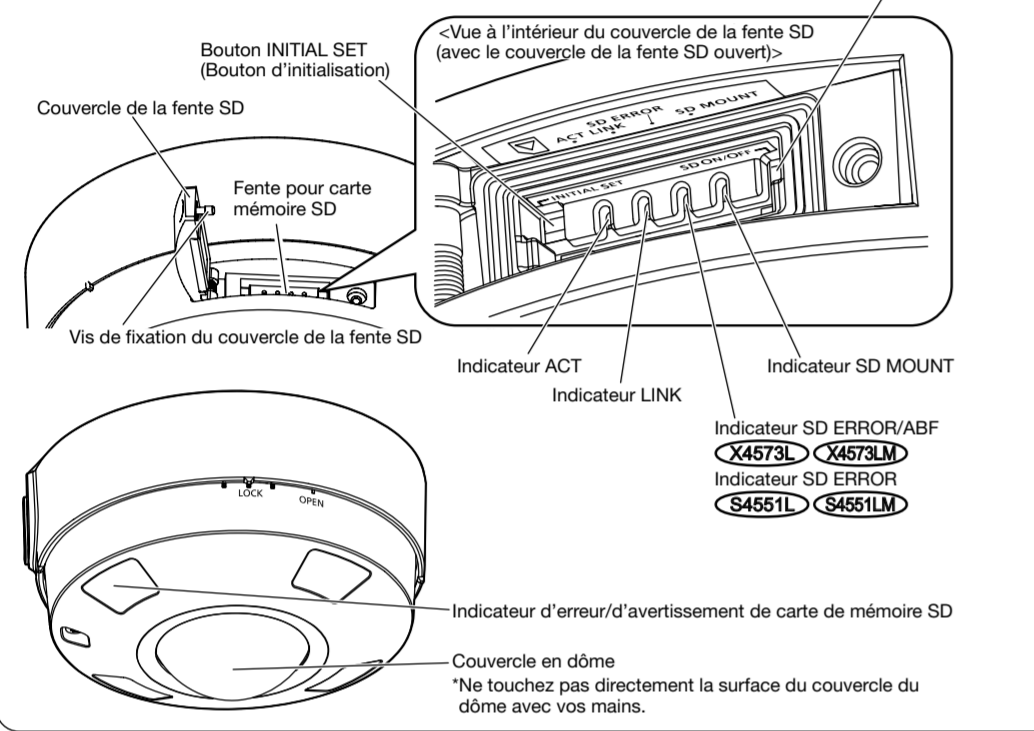

Indicateur d'erreur/d'avertissement de carte de mémoire SD

Couvercle en dôme

*Ne touchez pas directement la surface du couvercle du dôme avec vos mains.

■ Indicateurs

Remarque:

- La diode électroluminescente allumée / clignotante peut être éteinte avec les paramètres du logiciel à tout moment. (L'état initial est allumée ou clignotante.)
- Se référer au manuel d'utilisation pour plus d'informations sur comment changer les mots de passe.

Indicateur LINK Quand la caméra vidéo peut communiquer avec le périphérique connecté	S'allume en orange
Indicateur ACT Quand des données sont envoyées par l'intermédiaire de la caméra vidéo de réseau (accès en cours)	Clignote en vert (accès en cours)
Indicateur SD MOUNT Quand une carte de mémoire SD est insérée et pourrait être reconnue	S'éteint → Clignote en vert → S'éteint
Quand des données peuvent être sauvegardées après que la carte de mémoire SD ait été insérée et que le bouton SD ON/OFF ait été pressé (pendant moins de 1 seconde)	S'allume en vert
Lorsque les données peuvent être sauvegardées sur la carte de mémoire SD	S'allume en vert → S'éteint
Lorsque la carte de mémoire SD est retirée après avoir maintenu le bouton SD ON/OFF enfoncé (pendant environ 2 secondes)	Clignote en vert → S'éteint
Quand des données ne peuvent pas être sauvegardées sur la carte de mémoire SD en raison d'une anomalie qui a été détectée ou lorsque la carte de mémoire SD est configurée pour ne pas être utilisée	S'allume en vert → S'éteint
Indicateur SD ERROR/ABF (X4573L, X4573LM) Indicateur SD ERROR (S4551L, S4551LM)	Clignote en rouge (Intervalle de 1 fois par seconde)
Lorsque la fonction ABF (Focus auto arrière) est en cours d'exécution	Clignote en rouge
Quand la caméra vidéo en réseau est mise en marche	S'allume en rouge
Quand une carte de mémoire SD est reconnue normalement	S'allume en rouge → S'éteint
Quand la fente de chargement SD n'est pas utilisée ou qu'une anomalie est détectée dans la carte de mémoire SD après que la caméra vidéo ait démarré	S'allume en rouge → S'éteint
Indicateur d'erreur/d'avertissement de carte de mémoire SD (éteint dans l'état initial) Lorsqu'un état d'avertissement est détecté (conditions de détection d'avertissement de carte de mémoire SD: Après que l'utilisation totale de temps a dépassé 6 ans et le nombre de fois de réécriture a dépassé 2000.)	S'allume en rouge
Lorsqu'un état d'erreur est détecté (conditions de détection d'erreur de la carte de mémoire SD: erreur d'écriture, erreur de lecture, etc.)	Clignote en rouge

■ Boutons

Bouton INITIAL SET (Bouton d'initialisation)

Respecter les étapes suivantes pour procéder à l'initialisation de la caméra vidéo. Réessayez si la caméra vidéo ne démarre pas normalement.

Bouton SD ON/OFF

- Lorsque le bouton SD ON/OFF est pressé (pendant moins de 1 seconde), l'indicateur SD MOUNT s'allume en vert et les données peuvent être sauvegardées sur la carte de mémoire SD.
- Lorsque le bouton SD ON/OFF est maintenu pressé (pendant environ 2 secondes), l'indicateur SD MOUNT s'éteint et la carte de mémoire SD peut être retirée.

* Ne pas couper l'alimentation de la caméra vidéo pendant le déroulement de l'initialisation. Sinon, cela risque d'entraîner l'initialisation et d'engendrer des erreurs de fonctionnement.

*1 Prétraitement du trou d'accès de câble latéral (X4573LM, S4551LM)

Étape 2 Réalisation des branchements

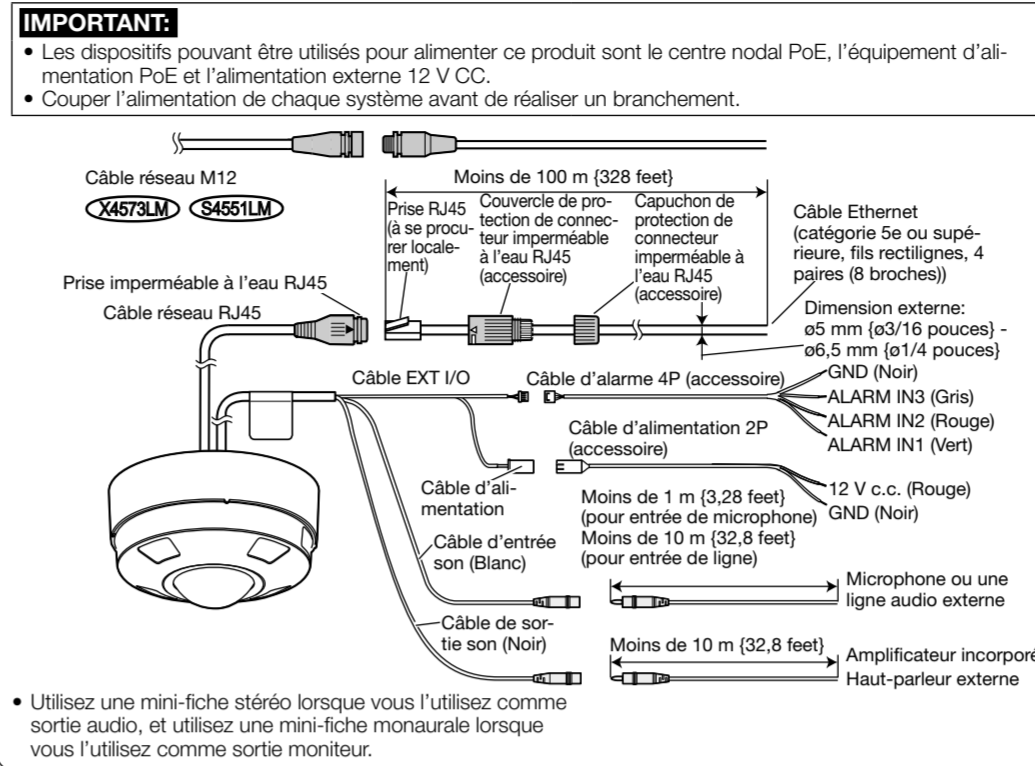

Utilisez une mini-fiche stéréo lorsque vous l'utilisez comme sortie audio, et utilisez une mini-fiche monaurale lorsque vous l'utilisez comme sortie moniteur.

Étape 3 Montage de la caméra

[1] Alignez le sens du logo i-PRO sur la caméra avec "TOP" sur la plaque de fixation (accessoire). Alignez l'indication OPEN sur le côté latéral du boîtier avec la partie saillante du support de base (accessoire), insérez 3 vis de fixation dans la plaque de fixation, faites pivoter la caméra par environ 20° et déplacez l'indication LOCK sur la partie saillante du support de base pour fixer temporairement la caméra.

(alignez le centre de l'indication LOCK, "I", avec la partie saillante du support de base)

(X4573L, S4551L)

- Lorsque vous fixez directement la plaque de fixation à un plafond ou sur un mur, alignez l'indication OPEN avec le clou de la plaque de fixation

■ Comment connecter un connecteur imperméable à l'eau RJ45

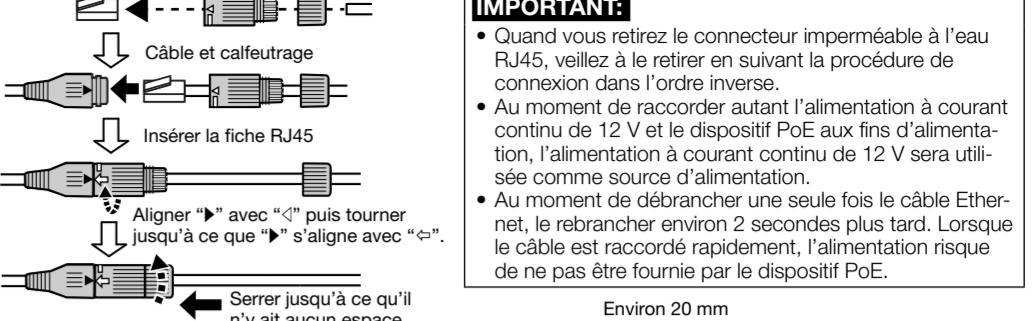

■ Traitement étanche des câbles E/S externes, des câbles d'alimentation, des câbles d'entrée son et des câbles de sortie audio

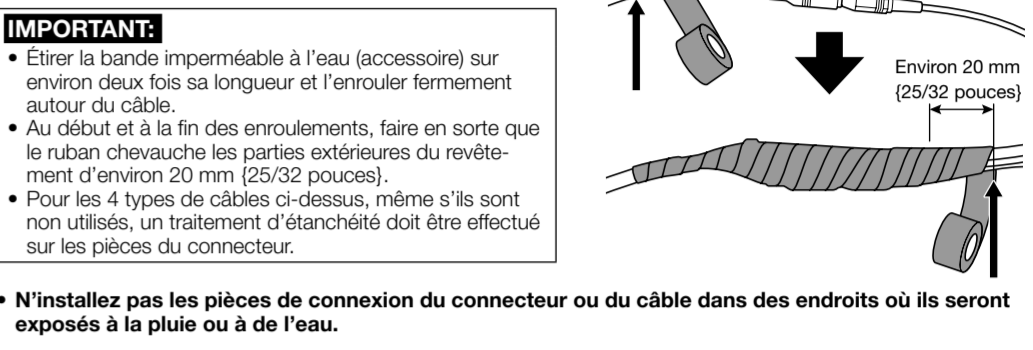

N'installez pas les pièces de connexion du connecteur ou du câble dans des endroits où ils seront exposés à la pluie ou à de l'eau.

Étape 1 Traitement de la surface d'installation (traiter conformément au type d'installation)

Commun

- Fixez la plaque de fixation (accessoire) de manière à ce que l'indication "TOP" soit visible.
- Alignez le sens TOP de la plaque de fixation (accessoire) avec le sens de la capture (direction supérieure de l'écran), et faites des trous pour la fixation de la caméra et des trous pour le câblage (si nécessaire). En cas d'utilisation d'un double panorama, alignez le sens TOP2 du gabarit avec le sens de la capture (direction supérieure de l'écran).
- Consultez notre site web de support <Contrôle No.: C0126> Une fois l'installation terminée, le corps de la caméra peut être ajusté de ±5° dans le sens ROTATION.
- Si un câblage ouvert est réalisé, faire en sorte d'utiliser des tubes de raccordement et de faire passer les câbles dans les tubes pour protéger les câbles contre toute exposition directe à la lumière du soleil.

IMPORTANT:

- Les travaux d'installation seront réalisés de telle sorte qu'il n'y ait aucune infiltration d'eau dans l'architecture par les tubes qui ont été raccordés.

Boîte de jonction

- Installer la boîte de jonction sur la surface d'installation.
- Installer la plaque de fixation sur la boîte de jonction.

Monter directement

[1] Alignez l'indication TOP du gabarit A (accessoire) avec le sens de fixation (direction supérieure de l'écran), les trous pour les vis de fixation et un trou pour le câblage selon les besoins. Ensuite, fixez la plaque de fixation. (4 trous de vis / 1 trou d'accès pour câble)

Indication TOP

46 mm (1-13/16 pouces)

63,5 mm (3-9/32 pouces)

Plaque de fixation (accessoire)

Vis de fixation: 4 él. (M4; à se procurer localement)

Capacité de dégagement minimum exigée: 196 N (44 lbf) (par 1 él.)

Trou de câblage: ø30 mm (ø1-3/16 pouce)

Platine de fixation de base (X4573L, S4551L)

[1] Percer un trou sur la surface d'installation à l'aide du gabarit B (accessoire). (Trous de vis (M4: 2 ou 4 emplacements)/Ouverture d'accès de câble (1 endroit))

Aucune ouverture d'accès de câble n'est nécessaire lors de l'utilisation du conduit

	Vertical	Horizontal
A	85 mm (3-11/32 pouces) (85,7 mm (3-3/8 pouces))	85 mm (3-11/32 pouces) (85,7 mm (3-3/8 pouces))
B	138 mm (5-7/16 pouces)	138 mm (5-7/16 pouces)
C	83,5 mm (3-9/32 pouces)	46 mm (1-13/16 pouces)
D	63 mm (2-15/32 pouces)	63 mm (2-15/32 pouces)
E*	-	83,5 mm (3-9/32 pouces)
F	70 mm (2-3/4 pouces)	108,5 mm (4-9/32 pouces)

* En fonction de l'état du plafond ou de la surface murale, six modèles de positions de vis sont disponibles pour la fixation. Sélectionner un modèle dans le tableau suivant et faire des trous.

* En cas d'installation sur une boîte de jonction simple, la fixer à l'aide des vis (2 él.) (M4; à se procurer localement).

* Sélectionnez l'un des deux trous d'accès pour câble du modèle B pour effectuer l'installation. La direction de l'indication TOP sur la plaque de fixation est vers le haut de l'écran après l'installation, et le câble de la caméra est la sortie du côté opposé de l'indication TOP. Confirmez l'acheminement des câbles, etc. et choisissez la position du support de base.

Lors de l'utilisation d'un conduit

Retirer le capuchon pour filetage femelle pour le conduit à l'aide d'une clé à six pans de 5 mm (3/16 pouces) et fixer le conduit.

Le filetage femelle pour le conduit est conforme à la norme ANSI NPSM (des filetages parallèles de conduit) de 3/4 ou G3/4 de ISO 228-1 (des filetages parallèles de conduit).

[2] Fixer la platine de fixation de base sur la surface d'installation.

[3] Installer la plaque de fixation sur la platine de fixation de base.

<Lorsque vous utilisez le conduit au plafond ou sur un mur pour le câblage>

<Lorsque vous percez un trou dans le plafond ou le mur pour le câblage>

Platine de fixation de base

Capuchon pour filetage femelle pour le conduit

Conduit

Vis de fixation (4 él.) (M4; à se procurer localement)

Capacité de dégagement minimum exigée: 196 N (44 lbf) (par 1 él.)

Indication "TOP"

Plaque de fixation (accessoire)

Vis de fixation pour la plaque de fixation: 4 él. (accessoire) (Couple de serrage recommandé: 0,78 N·m (0,58 lbf-ft))

Étape 4 Réglage

Vérifiez l'image capturée sur un PC, et suivez la procédure décrite ci-dessous pour effectuer un réglage fin du sens supérieur de l'écran (sens de la caméra).

Pour la fixation de la caméra, trois points sont disponibles en considérant le "I" de l'indication LOCK comme 0°; 0° (centre), +5° (vers la droite), ou -5° (vers la gauche).

[1] Connectez au réseau en suivant les informations décrites sur notre site web de support <Contrôle No.: C0123>.

[2] Desserrez la vis de fixation de la caméra à l'aide de la mèche (accessoire).

IMPORTANT:

- Desserrez la vis de fixation de la caméra permet à la caméra d'être dans un état fixe temporaire.

Vis de fixation de la caméra

[3] Tournez le sens LOCK de la caméra dans le sens des aiguilles d'une montre ou dans le sens inverse pour ajuster finement la direction de l'image tout en vérifiant l'image capturée sur un PC.

IMPORTANT:

- Si vous tournez trop la caméra dans le sens inverse des aiguilles d'une montre, elle se détachera de la plaque de fixation. Faites attention à ne pas la faire.

Boîte de jonction | Montage direct

Support de base

[4] Fixez la caméra en vissant la vis de fixation de la caméra.

IMPORTANT:

- Veillez à bien serrer la vis de fixation de la caméra. Le non-respect de cette règle peut entraîner des problèmes avec la caméra et peut poser un risque de chute. (Couple de serrage recommandé: 0,78 N·m (0,58 lbf-ft))

Remarque:

- Lorsque la capture de nuit est effectuée à l'aide d'une LED IR, veillez savoir que la lumière réfléchie peut être visible dans les images capturées si le plafond est proche de la caméra installée au mur ou si le mur est proche de la caméra installée au plafond. Dans un tel cas, laissez au moins 3 mètres ou plus de distance entre la position de fixation de la caméra et le plafond ou le mur. Pour les captures omnidirectionnelles à l'aide d'une LED IR, consultez notre site web de support <Contrôle No.: C0109>.

Introduction et extraction d'une carte de mémoire SD

■ Insérer une carte mémoire SD

- Desserrez la vis de fixation du couvercle de la fente SD sur le côté de l'appareil à l'aide de la mèche (accessoire), et ouvrez le couvercle de la fente SD.
- Insérez une carte mémoire SD dans la fente de la carte mémoire SD jusqu'au bout, et confirmez que vous entendez un déclic. (dirigez la face de l'étiquette de la carte mémoire SD vers le côté de l'objectif de la caméra).

Après avoir entendu un déclic, relâchez votre doigt de la carte mémoire SD et confirmez que l'extrémité arrière de la carte ne dépasse pas de l'ouverture d'insertion de la carte mémoire SD.

Partie arrière de la carte mémoire SD

Carte mémoire SD (face de l'étiquette)

Fente pour carte mémoire SD

Ouverture d'insertion de la carte mémoire SD

Couvercle de la fente SD

3 Fermez le couvercle de la fente SD, serrez la vis de fixation du couvercle de la fente SD à l'aide de la mèche. Fixez le couvercle de la fente SD. (Couple de serrage recommandé : 0,78 N·m (0,58 lbf-ft))

■ Retirer la carte de mémoire SD

Lorsqu'une carte de mémoire SD est retirée, inversez la procédure pour insérer une carte de mémoire SD. Appuyez et maintenez enfoncé le bouton SD ON/OFF pendant environ 2 secondes, puis retirez la carte de mémoire SD après avoir vérifié que l'indicateur SD MOUNT soit passé de clignotant à éteint.

IMPORTANT:

- Avant de régler l'interrupteur d'alimentation de la caméra vidéo sur arrêt, s'assurer que l'indicateur SD MOUNT est éteint.

Remarque:

- Si une carte de mémoire SD est utilisée, la formater en utilisant ce produit. Se reporter au Manuel d'utilisation pour plus d'informations sur comment formater une carte de mémoire SD.
- Utiliser les cartes de mémoire SD compatibles. Se référer à notre site web de support <Contrôle No.: C0107> pour obtenir les plus récentes informations au sujet des cartes de mémoire SD compatibles.