

Pièces et fonctions Ce qui suit sont des descriptions lors de l'utilisation de WV-U2540L et WV-U2530L.

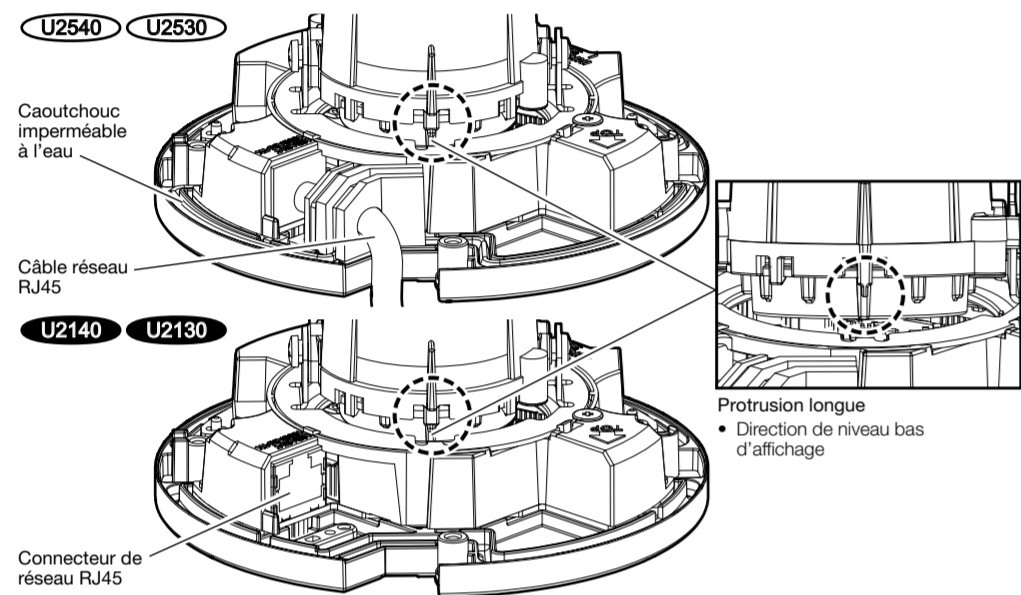
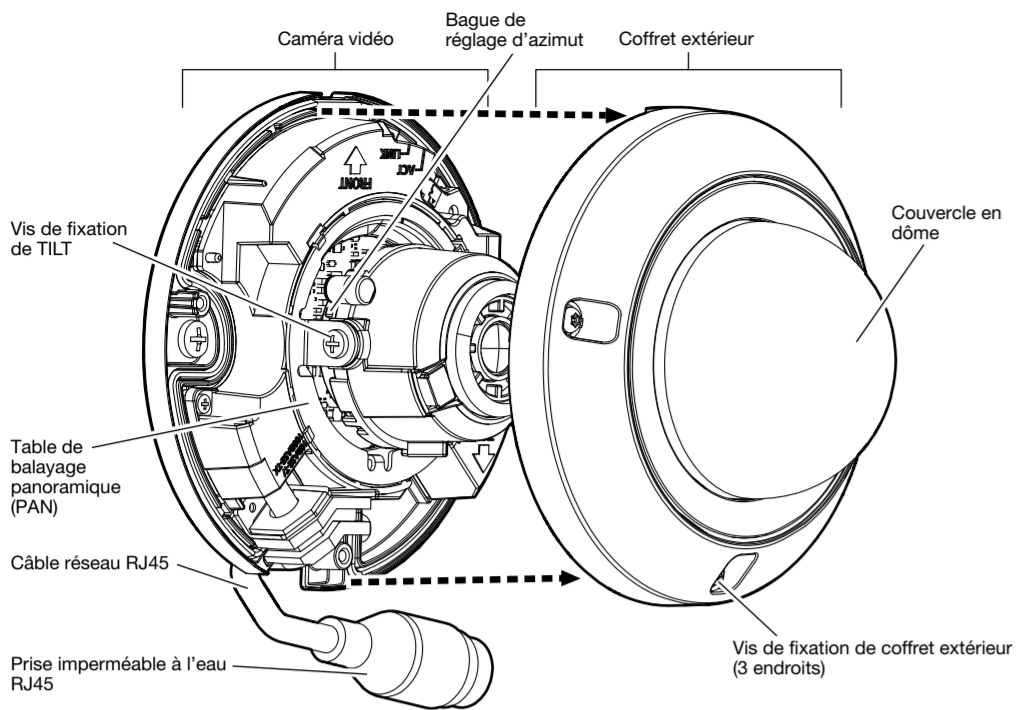

■ Indicateurs

Remarque:

- La diode électroluminescente allumée / clignotante peut être éteinte avec les paramètres du logiciel à tout moment. (L'état initial est allumée ou clignotante.) Se référer au Manuel d'utilisation, régler la LED pour qu'elle soit éteinte en permanence si nécessaire.

Indicateur LINK

Quand la caméra vidéo peut communiquer avec le périphérique connecté S'allume en orange

Indicateur ACT

Quand des données sont envoyées par l'intermédiaire de la caméra vidéo de réseau Clignote en vert (accès en cours)

■ Boutons

Bouton INITIAL SET (initialisation)

Respecter les étapes suivantes pour procéder à l'initialisation de la caméra vidéo. Réessayez si la caméra vidéo ne démarre pas normalement.

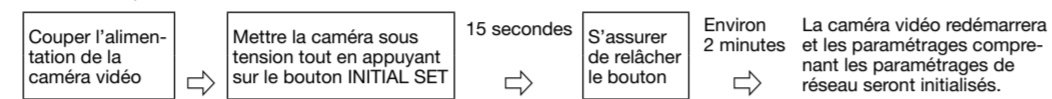

* Ne pas couper l'alimentation de la caméra vidéo pendant le déroulement de l'initialisation. Sinon, cela risque d'entraver l'initialisation et d'engendrer des erreurs de fonctionnement.

Repère d'orientation pour l'installation (FRONT)

- FRONT doit faire face à l'avant de la caméra vidéo (du côté du logo Panasonic).

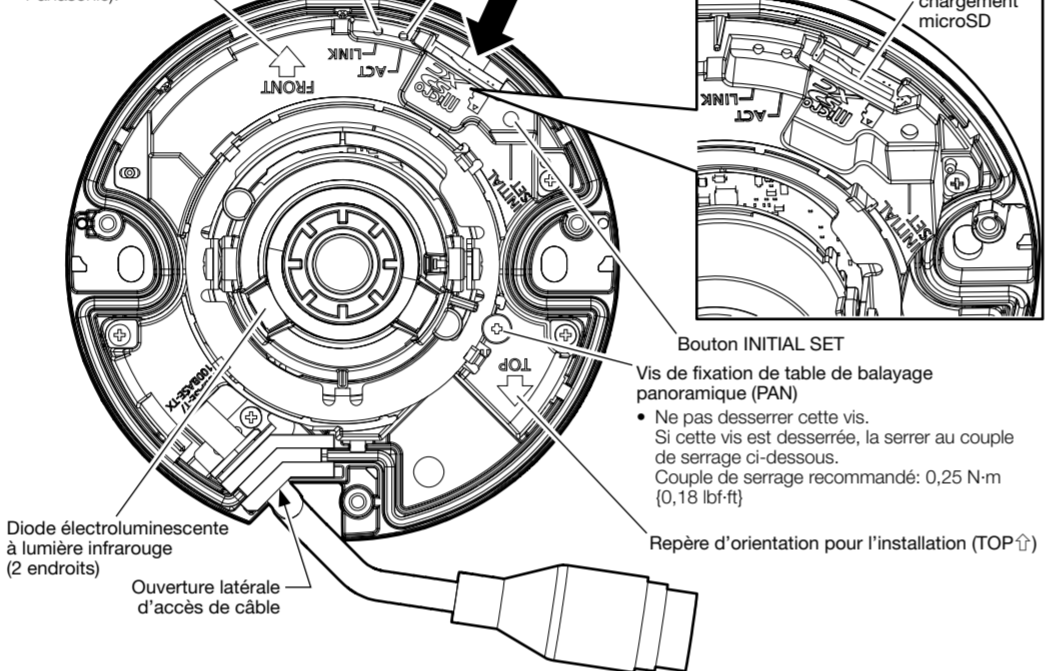

Étape 3 Réalisation des branchements

IMPORTANT:

- Les dispositifs pouvant être utilisés pour alimenter ce produit sont les centre nœuds PoE et les équipements d'alimentation PoE.
- Couper l'alimentation de chaque système avant de réaliser un branchement.

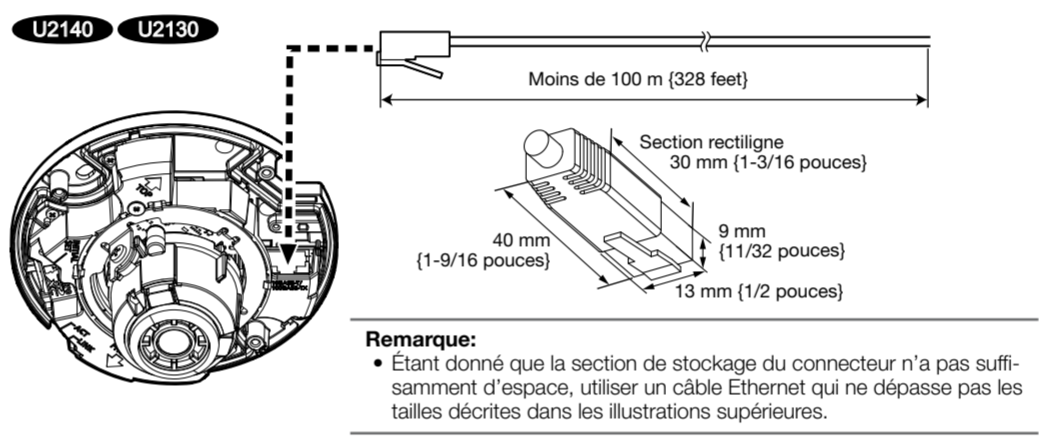
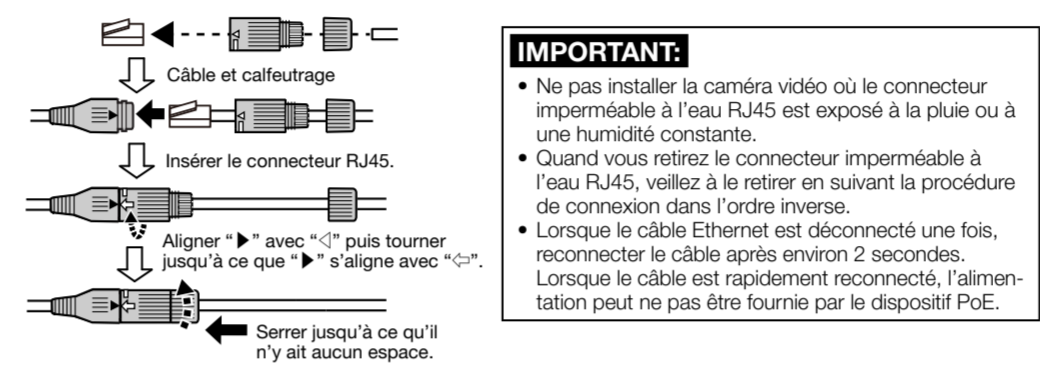
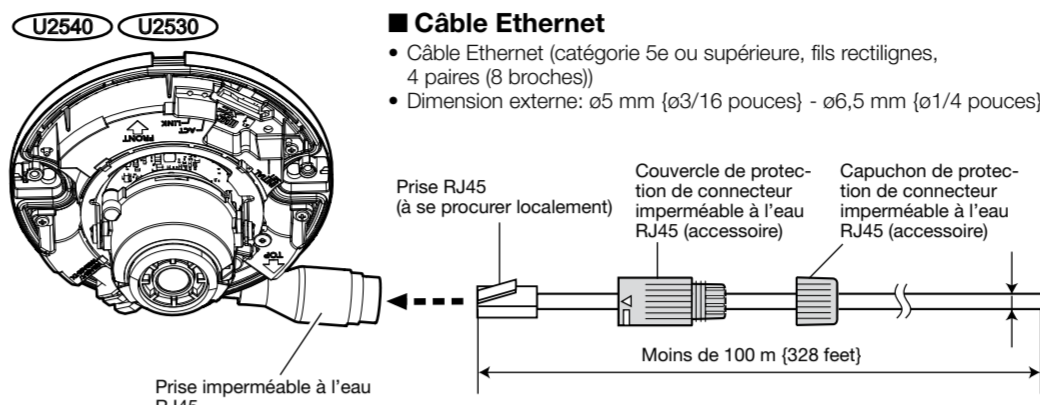

Étape 4 Installer la caméra vidéo

■ Installer la caméra vidéo sur un mur ou au plafond

Fixez la caméra vidéo avec des vis de fixation (2 él.) (M4: à se procurer localement). Capacité de dégagement minimum exigée: 196 N (44 lbf)

■ Installer la caméra vidéo sur une boîte de jonction

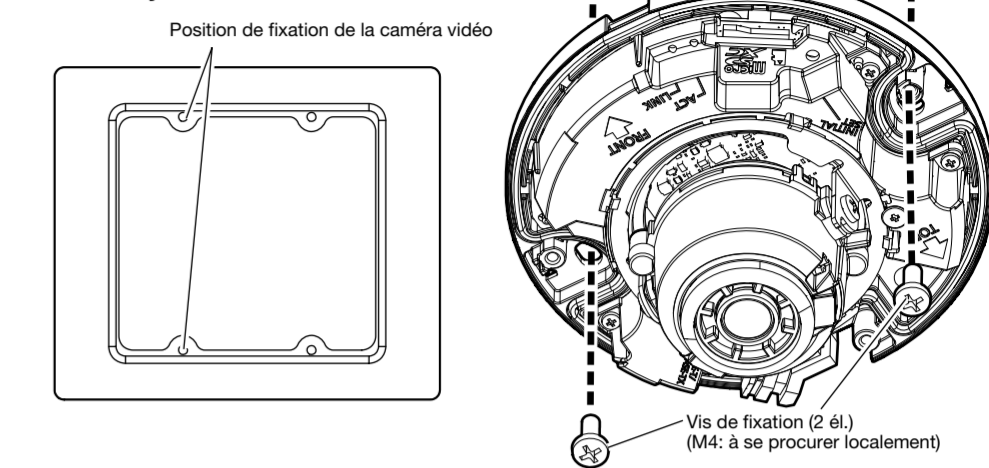

Étape 1 Préparatifs

[1] Desserrer les vis de fixation du coffret extérieur (3 endroits) puis retirer le coffret extérieur de la caméra vidéo.

- U2540 U2530**
Desserrer les vis en utilisant le foret (accessoire).
- U2140 U2130**
Desserrer les vis en utilisant un tournevis cruciforme.

Les illustrations de droite sont des exemples de WV-U2540L et de WV-U2530L.

[2] Retirer le câble pour un assemblage final facile

- U2140 U2130**
Ne pas l'utiliser pour une installation réelle.

[3] Retirez l'emballage à l'intérieur du couvercle en dôme.

[4] Si nécessaire, insérer une carte de mémoire microSD en se référant à "Introduction et extraction d'une carte de mémoire microSD".

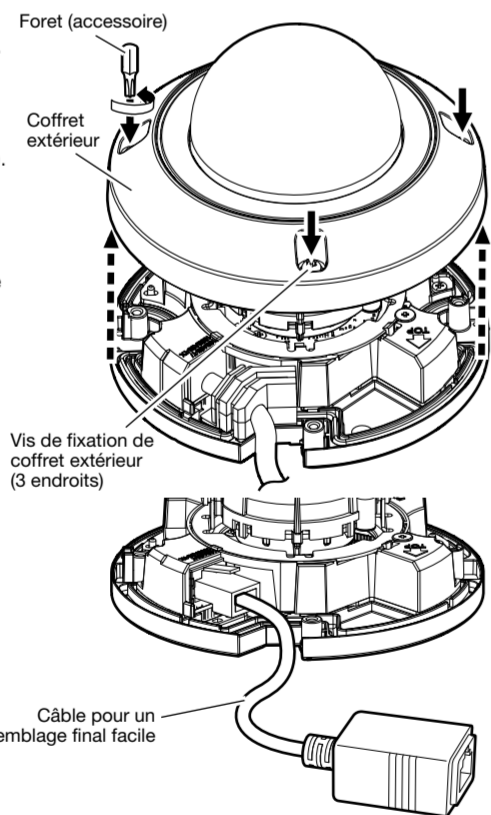

Étape 2 Traitement de la surface d'installation

Percer un trou dans la surface d'installation. (2 trous de vis/1 ouverture d'accès de câble).

Remarque:

- Lors de l'installation sur un mur, faire un trou de manière à faire face au repère "↑ (TOP)" du gabarit sur le côté supérieur.
- Lors de l'installation sur un plafond, faire un trou de manière à faire face au repère "↓ (FRONT)" sur le côté avant de la caméra (dans le sens du logo Panasonic).
- Lorsque vous faites passer le câble en utilisant l'ouverture latérale d'accès de câble de la caméra, il n'est pas nécessaire de faire une ouverture d'accès de câble sur la surface d'installation.

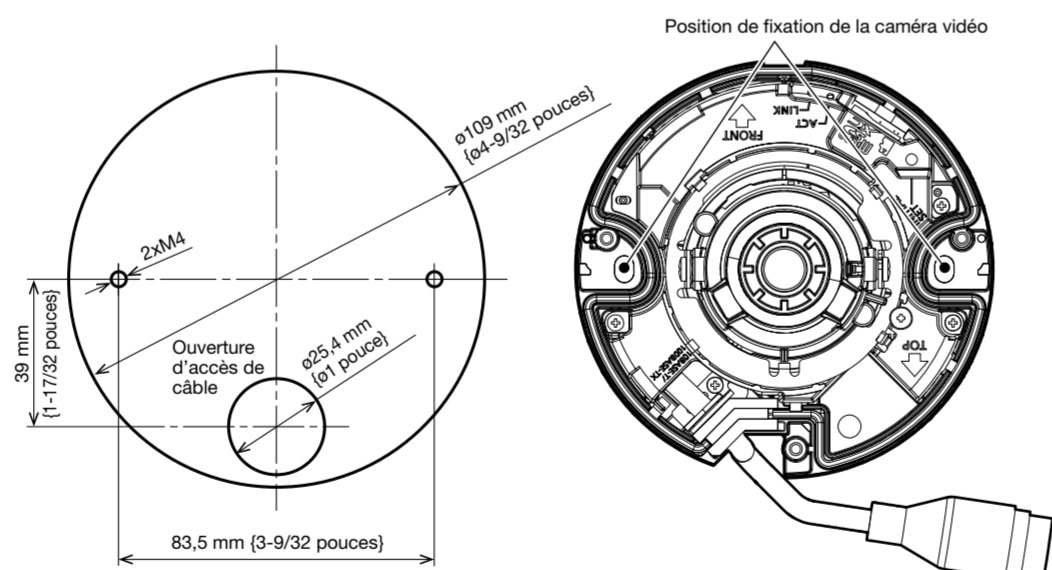

Étape 5 Réglage

[1] Allumer la caméra vidéo puis retirer le film de protection de l'objectif.

[2] Télécharger et lancer IP Setting Software et se connecter au réseau en suivant les informations décrites sur notre site Web du Support <Contrôle No.: 0123>.

[3] Régler la direction de la caméra.

- Régler l'angle horizontal (PAN), l'angle vertical (TILT), et l'angle d'azimut (YAW), tout en observant l'écran du PC sur le réseau.
- Angle horizontal (PAN): ±175°
- Angle vertical (TILT): -30° à +80°
- Angle d'azimut (YAW): ±100°
- a) Maintenir la vis de fixation TILT des deux côtés de la caméra vidéo avec les doigts et régler l'angle horizontal (PAN) (balayage panoramique). Tourner jusqu'à ce que la "protrusion longue" sur la bague de réglage d'azimut au bas de la partie de la caméra vidéo soit tournée du côté opposé à la direction de capture d'image.
- b) Incliner une fois largement l'angle d'inclinaison (TILT) puis régler l'angle d'azimut (YAW) (rotation en lacet). Après avoir réglé l'angle d'azimut (YAW) (rotation en lacet), régler à nouveau l'angle vertical (TILT).

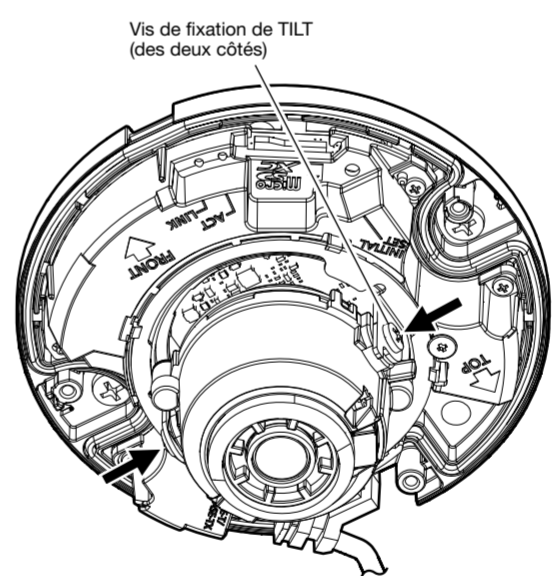

Remarque:

- Lorsque la caméra vidéo est installée sur un mur, le degré d'inclinaison vu à partir de la caméra vidéo est inversé. Les images affichées de la caméra vidéo peuvent être inversées en réglant le paramètre "Rotation d'image" à "180° (Image renversée)" dans le menu de configuration.
- Pour obtenir plus d'informations sur la configuration de "Rotation d'image" dans le menu de configuration, se reporter au Manuel d'utilisation.
- Lorsque l'angle vertical est réglé plus près du niveau, une partie de l'image peut être dédoublée, une partie de la caméra vidéo peut être visualisée sur l'écran ou une réflexion des rayons infrarouges peut être vue sur l'écran pendant la capture d'image de nuit. Si cela se produit, réduire l'angle vertical ou régler le rapport de zoom.
- Lors du réglage de la caméra, ne pas toucher les plaques à diode électroluminescente à lumière infrarouge avec vos doigts.

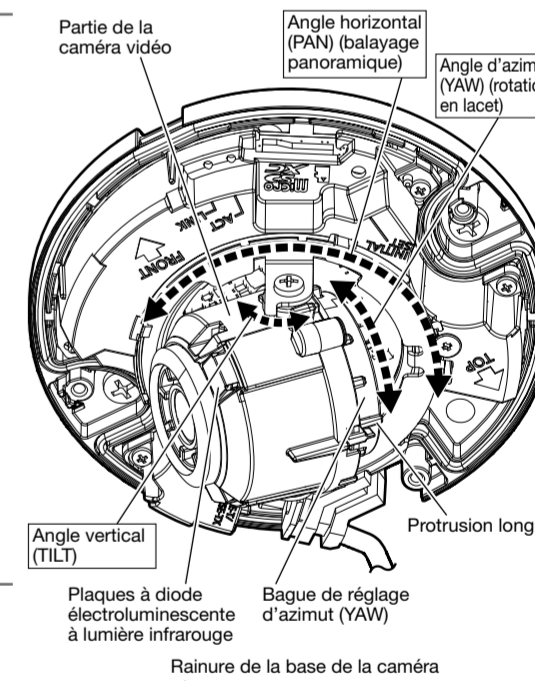

[4] Fixer le coffret extérieur et le bloquer en serrant les vis de fixation de coffret extérieur (3 endroits).

Régler l'orientation du coffret extérieur de manière à faire correspondre la pince du coffret extérieur avec la rainure de la base de la caméra.

- U2540 U2530**
Serrer les vis en utilisant le foret (accessoire). Couple de serrage recommandé: 0,70 N·m (0,52 lbf·ft)
- U2140 U2130**
Serrer les vis en utilisant un tournevis cruciforme. Couple de serrage recommandé: 0,70 N·m (0,52 lbf·ft)

[5] Une fois l'installation terminée, retirer le film de protection du couvercle en dôme.

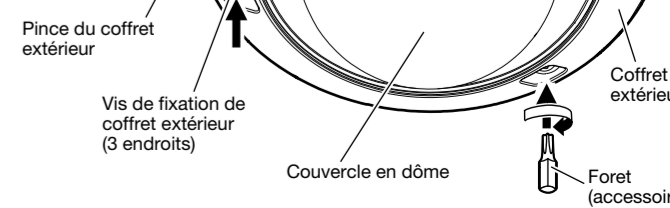

Introduction et extraction d'une carte de mémoire microSD

■ Introduction d'une carte de mémoire microSD

- Retirer le coffret extérieur de la caméra vidéo.
- Insérer la carte de mémoire microSD dans l'extrémité de la fente de chargement microSD jusqu'à entendre un dé clic.

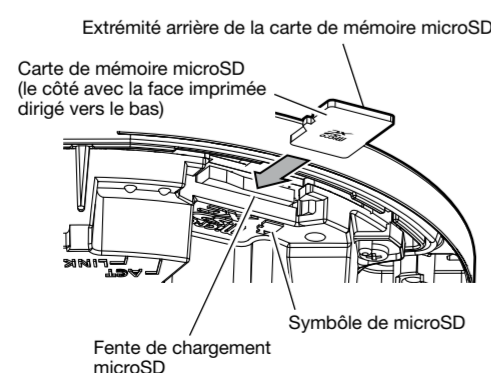

Remarque:

- L'extrémité arrière de la carte de mémoire microSD ne dépasse pas de la ligne de surface de la fente de chargement microSD.

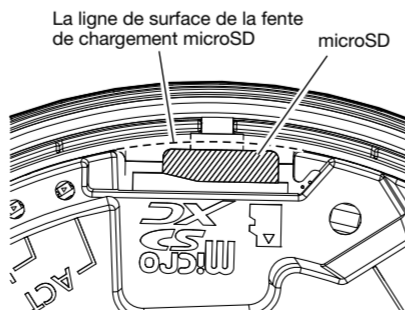

- Fixer à nouveau le coffret extérieur sur la caméra vidéo.

■ Extraction d'une carte de mémoire microSD

Lorsqu'une carte de mémoire microSD est retirée, inverser la procédure.

- Retirer le coffret extérieur de la caméra vidéo.
- Pousser la carte de mémoire microSD jusqu'à ce qu'un dé clic se fasse entendre et la retirer de la prise.
- Lors du retrait, la tenir en la pinçant aux deux extrémités de l'extrémité arrière de la carte avec les doigts. À ce stade, veiller à ne pas laisser sortir la carte mémoire ni la faire tomber.
- Fixer à nouveau le coffret extérieur sur la caméra vidéo.

IMPORTANT:

- Au moment de retirer une carte de mémoire microSD, s'assurer de régler "Carte de mémoire SD" sur "Non utilisé" à l'onglet [Carte de mémoire SD] du menu de configuration avant de retirer la carte mémoire microSD. Après avoir retiré la carte de mémoire, ramener le paramétrage de "Carte de mémoire SD" sur "Utilisé". Pour plus d'informations concernant le menu de configuration, se référer au Manuel d'utilisation.

Remarque:

- Si une carte de mémoire microSD est utilisée, la formater en utilisant ce produit. Se reporter au Manuel d'utilisation pour plus d'informations sur comment formater une carte de mémoire microSD.
- Utiliser les cartes de mémoire microSD compatibles. Se référer à notre site web de support <Contrôle No.: C0107> pour obtenir les plus récentes informations au sujet des cartes de mémoire microSD compatibles.