

## Pokyny na používanie Základná príručka

Projektor DLP™ **Komerčné používanie**

Číslo modelu

PT-DZ21K2

PT-DS20K2

PT-DW17K2

PT-DZ16K2

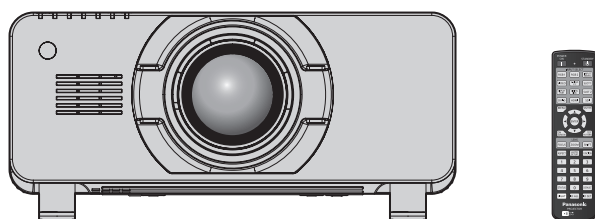

Projekčný objektiv sa predáva samostatne.

### Pred použitím si prečítajte

Návod na používanie tohto projektoru obsahuje „Pokyny na používanie – Základná príručka“ (tento dokument) a „Pokyny na používanie – Návod k funkciám“ (PDF).

Tento návod je výňatok dokumentu „Pokyny na používanie – Návod k funkciám“. Ďalšie informácie nájdete v dokumente „Pokyny na používanie – Návod k funkciám“ (PDF), ktorý sa nachádza na priloženom disku CD-ROM.

- Len „Pokyny na používanie – Základná príručka“ (tento dokument) sa poskytuje vo vašom jazyku. Podrobnosti nájdete v dokumente „Pokyny na používanie – Návod k funkciám“ (PDF) v ďalších jazykoch.

Ďakujeme, že ste si kúpili tento výrobok značky Panasonic.

- Pred používaním tohto výrobku si dôkladne prečítajte návod a uložte si túto príručku, ak by ste ju v budúcnosti potrebovali.
- Pred používaním tohto výrobku si nezabudnite prečítať „Najprv si prečítajte!“ (➔ strany 3 až 10).



real D 3D

# Obsah

---

<b>Najprv si prečítajte!</b> .....	<b>3</b>
------------------------------------	----------

## **Príprava**

<b>Preventívne opatrenia pri používaní</b> .....	<b>13</b>
Upozornenia týkajúce sa prenášania .....	13
Upozornenia týkajúce sa inštalácie .....	13
Bezpečnosť .....	16
Likvidácia .....	16
Upozornenia týkajúce sa používania .....	16
Príslušenstvo .....	18
Voliteľné príslušenstvo .....	19

## **Začíname**

<b>Pripojenie/odobratie projekčného objektívu</b> (voliteľné) .....	<b>20</b>
--	-----------

## **Základné činnosti**

<b>Zapnutie/vypnutie projektora</b> .....	<b>21</b>
Zapnutie projektora .....	21
Vypnutie projektora .....	22

# Najprv si prečítajte!

**UPOZORNENIE:** PRÍSTROJ MUSÍ BYŤ UZEMNENÝ.

**UPOZORNENIE:** Aby nedošlo k poškodeniu, ktorého následkom by mohol byť požiar alebo úraz elektrickým prúdom, nevystavujte tento prístroj účinkom dažďa ani nadmernej vlhkosti. Toto zariadenie nie je určené na používanie v priamom zornom poli na zobrazovacích pracoviskách. V rámci prevencie pred nepríjemnými odleskom na zobrazovacích pracoviskách nesmie byť toto zariadenie umiestnené v priamom zornom poli. Zariadenie nie je určené na používanie na video pracovnej stanici v súlade s BildscharbV.

Úroveň akustického tlaku na mieste obsluhy je najviac 70 dB (A) v súlade s normou ISO 7779.

**UPOZORNENIE:**

1. Ak prístroj nebudete dlhší čas používať, odpojte zástrčku z elektrickej zásuvky.
2. V rámci prevencie pred úrazom elektrickým prúdom neodstraňujte kryt. Vo vnútri prístroja sa nenachádzajú žiadne časti, ktoré by ste mohli opraviť. Opravy prenechajte kvalifikovanému servisnému personálu.
3. Neodstraňujte uzemňovací kolík na elektrickej zástrčke. Prístroj je vybavený uzemnenou elektrickou zástrčkou s tromi kolíkmi. Táto zástrčka je určená len pre elektrickú zásuvku uzemneného typu. Je to bezpečnostná funkcia. Ak nemôžete zasunúť zástrčku do zásuvky, obráťte sa na elektrikára. Nenarúšajte účel uzemnenej zástrčky.

**UPOZORNENIE:**

Toto zariadenie je v súlade s Triedou A normy CISPR32. V obytnom prostredí môže toto zariadenie spôsobovať rušenie rádiových vln.

**VÝSTRAHA:** V rámci zaistenia neustáleho súladu postupujte podľa priložených pokynov na inštaláciu. Patrí sem používanie priloženého napájacieho kábla a tienených káblov rozhrania pri pripájaní k počítaču alebo periférnym zariadeniam. Všetky nepovolené zmeny alebo úpravy tohto zariadenia tiež rušia oprávnenie používateľa používať toto zariadenie.

Toto je zariadenie určené na premietanie obrazov na obrazovke atď. a nie je určené na osvetlenie interiéru v domácom prostredí.

Smernica 2009/125/ES

**UPOZORNENIE:** RIZIKO ÚRAZU ELEKTRICKÝM PRÚDOM. NEOTVÁRAJTE



Vyznačené na projektore

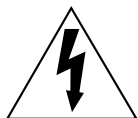

Znak blesku so šípkou na konci umiestnený do rovnostranného trojuholníka upozorňuje používateľa na prítomnosť neodizolovaného „nebezpečného napätia“ vo vnútri produktu. Toto napätie môže byť dostatočne veľké na to, aby predstavovalo riziko zásahu elektrickým prúdom.



Znak výkričníka v rovnostrannom trojuholníku upozorňuje používateľa na prítomnosť dôležitých pokynov pre prevádzku a údržbu (servis) zariadenia v dokumentácii, ktorá bola súčasťou balenia výrobku.

**Najprv si prečítajte!**

**UPOZORNENIE:** PRED VÝMENOU LAMPY VYPNITE NAPÁJANIE A ODPOJTE NAPÁJACIU ZÁSTRČKU Z ELEKTRICKEJ ZÁSUVKY.



**Názov a adresa dovozcu v rámci Európskej únie**

**Panasonic Marketing Europe GmbH**

**Panasonic Testing Centre**

**Winsbergring 15, 22525 Hamburg, Germany**

## UPOZORNENIE:

### ■ NAPÁJANIE

**Elektrická zásuvka alebo istič musia byť nainštalované blízko zariadenia a musia byť ľahko prístupné, ak sa vyskytnú problémy. Ak sa vyskytnú nasledujúce problémy, okamžite prerušte prívod energie.**

Pri ďalšom používaní projektoru v tomto stave hrozí požiar alebo úraz elektrickým prúdom.

- Ak sa do projektoru dostanú cudzie predmety alebo voda, prerušte prívod energie.
- Ak projektor spadne alebo je jeho vonkajší obal poškodený, prerušte prívod energie.
- Ak spozorujete dym, podozrivý zápach alebo hluk vychádzajúce z projektoru, prerušte prívod energie.

So žiadosťou o opravu sa obráťte na autorizované servisné stredisko a nepokúšajte sa sami opraviť projektor.

**Počas búrky sa projektoru ani kábla nedotýkajte.**

Môže to viesť k úrazu elektrickým prúdom.

**Nerobte nič, čo by mohlo poškodiť napájací kábel alebo napájaciu zástrčku.**

Ak sa použije poškodený napájací kábel, hrozia úrazy elektrickým prúdom, skraty alebo požiar.

- Nepoškodzujte napájací kábel, nerobte na ňom žiadne úpravy, neumiestňujte ho do blízkosti horúcich objektov, nadmerne ho neohýbajte, neskrúcajte, neťahajte za neho, neumiestňujte na neho ťažké predmety ani ho nedávajte do zväzku.

O prípadné nevyhnutné opravy napájacieho kábla požiadajte autorizované servisné stredisko.

**Nepoužívajte žiadny iný napájací kábel, iba ten, ktorý je priložený.**

Pri nedodržaní tohto pravidla hrozí úraz elektrickým prúdom alebo požiar. Majte na pamäti, že ak na uzemnenie zariadenia na strane zásuvky nepoužijete priložený napájací kábel, môže to viesť k úrazu elektrickým prúdom.

**Úplne zasunite napájaciu zástrčku do elektrickej zásuvky a napájacieho konektora na projektore.**

Ak zástrčka nie je zasunutá úplne, hrozí úraz elektrickým prúdom alebo prehrievanie.

- Nepoužívajte poškodené zástrčky ani elektrické zásuvky uvoľnené zo steny.

**Nedotýkajte sa napájacieho kábla a napájacieho konektora mokrými rukami.**

Pri nedodržaní tohto pravidla hrozí úraz elektrickým prúdom.

**Nepreťažujte elektrickú zásuvku.**

Ak je zdroj napájania preťažený (ak sa napríklad použije príliš veľa adaptérov), môže dôjsť k prehrievaniu a hrozí požiar.

**Napájaciu zástrčku pravidelne čistite, aby nedochádzalo k jej pokrytiu prachom.**

Pri nedodržaní tohto pravidla hrozí požiar.

- Ak sa na napájacej zástrčke nahromadí prach, výsledná vlhkosť môže poškodiť izoláciu.
- Ak projektor dlhšiu dobu nepoužívate, vytiahnite napájaciu zástrčku z elektrickej zásuvky.

Vytiahnite napájaciu zástrčku z elektrickej zásuvky a pravidelne ju utrite suchou handričkou.

## UPOZORNENIE:

### ■ PRI POUŽÍVANÍ/INŠTALÁCII

**Neumiestňujte projektor na mäkké materiály, ako sú napríklad koberce alebo špongiové rohože.**

Ak to urobíte, projektor sa bude prehrievať, čo vedie k popáleninám, požiaru alebo poškodeniu projektoru.

**Neinštalujte projektor na vlhkých ani prašných miestach, prípadne na miestach, kde sa môže projektor dostať do styku s dymom alebo parou.**

Pri používaní projektoru v takýchto podmienkach hrozí požiar, úraz elektrickým prúdom alebo zhoršenie stavu súčastí. Pri zhoršení stavu súčastí (napríklad stropnej montážnej konzoly) môže dôjsť k spadnutiu projektoru namontovaného na strope.

**Neinštalujte projektor na mieste, ktoré nie je dostatočne silné, aby udržalo celú hmotnosť projektoru, prípadne na šikmom alebo nestabilnom povrchu.**

Ak to nedodržíte, hrozí spadnutie projektoru a môže dôjsť k úrazu alebo poškodeniu.

**Nezakrývajte prívod ani vývod vzduchu ani nič neumiestňujte do vzdialenosti 500 mm (19-11/16") od nich.**

Ak to urobíte, projektor sa bude prehrievať, čo vedie k požiaru alebo poškodeniu projektoru.

- Neumiestňujte projektor do tesného a zle vetrateľného priestoru.
- Neumiestňujte projektor na odev ani papier, pretože tieto materiály môžu byť nasaté do prívodu vzduchu.

**Nedávajte ruky ani iné predmety do blízkosti vývodu vzduchu.**

Hrozí tu popálenie alebo poškodenie rúk alebo iných predmetov.

- Z vývodu vzduchu vychádza zohriaty vzduch. Do blízkosti tohto otvoru nedávajte ruky, tvár ani nestabilné predmety.

**Počas používania projektoru nepozerajte do svetla vyžarovaného z objektívu ani sa ho nedotýkajte tvárou.**

Ak to nedodržíte, hrozia popáleniny alebo oslepnutie.

- Z objektívu projektoru vychádza silné svetlo. Nepozerajte sa do svetla ani do neho nedávajte ruky.
- Dbajte na to, aby najmä deti nepozerali do objektívu. Keď odchádzate od projektoru, vypnite napájanie a hlavný vypínač.

**Nepremietajte obraz, ak je na projekčnom objektíve kryt (voliteľné príslušenstvo).**

Mohlo by to spôsobiť požiar.

**Nikdy sa nepokúšajte projektor upravovať ani rozoberať.**

Vysoké napätie môže spôsobiť požiar alebo úraz elektrickým prúdom.

- Všetky kontroly, úpravy a opravy prenechajte autorizovanému servisnému stredisku.

**Nedovoľte, aby do vnútra projektoru prenikli kovové predmety ani tekutiny. Nedovoľte, aby sa projektor namočil.**

Ak k tomu dôjde, môže to spôsobiť skrat alebo prehriatie a v dôsledku toho môže dôjsť k požiaru, úrazu elektrickým prúdom alebo poruche projektoru.

- Neumiestňujte do blízkosti projektoru nádoby s tekutinou ani kovové predmety.
- Ak sa do projektoru dostane tekutina, obráťte sa na predajcu.
- Osobitnú pozornosť treba venovať deťom.

**Používajte stropnú montážnu konzolu určenú spoločnosťou Panasonic.**

Pri používaní inej stropnej montážnej konzoly hrozí spadnutie.

- V rámci prevencie pred spadnutím projektoru pripevnite k stropnej montážnej konzole priložený bezpečnostný kábel.

**Inštaláciu (napríklad stropnej montážnej konzoly) musí vykonať kvalifikovaný technik.**

Ak nie je prístroj nainštalovaný a zabezpečený správne, môže dôjsť k úrazu alebo nehode, napríklad úrazu elektrickým prúdom.

- Nezapodíňte použiť kábel priložený k stropnej montážnej konzole ako špeciálne bezpečnostné opatrenie, ktoré zabraňuje spadnutiu projektoru. (Nainštalujte ho na iné miesto než tam, kde je nainštalovaná stropná montážna konzola.)

## UPOZORNENIE:

### ■ PRÍSLUŠENSTVO

**Batérie používajte správne, patrične s nimi zaobchádzajte a nezabudnite si preštudovať nasledujúce.**

Ak to nedodržíte, hrozia popáleniny, vytečenie batérií, prehriatie, výbuch alebo vznietenie.

- Nepoužívajte neurčené batérie.
- Nenabíjajte suché článkové batérie.
- Nerozoberajte suché článkové batérie.
- Batérie nezohrievajte ani ich nevhadzujte do vody alebo ohňa.
- Nedovoľte, aby kladné a záporné póly batérií prišli do styku s kovovými predmetmi, ako sú napríklad náhrdelníky alebo sponky do vlasov.
- Neuskladňujte ani nelikvidujte batérie spolu s kovovými predmetmi.
- Batérie uschovajte v plastovom obale a držte ich mimo kovových predmetov.
- Pri vkladaní batérií dbajte na správnu polaritu (+ a –).
- Nepoužívajte novú batériu spolu so starou batériou ani nemiešajte rozličné typy batérií.
- Nepoužívajte batérie, z ktorých bol odstránený vonkajší ochranný obal.

**Ak z batérie vyteká tekutina, nedotýkajte sa jej holými rukami a v prípade potreby urobte nasledujúce opatrenia.**

- Tekutina z batérie na pokožke alebo odevu môže spôsobiť zápal pokožky alebo úraz.  
Okamžite opláchnite čistou vodou a vyhľadajte lekársku pomoc.
- Tekutina z batérie, ktorá príde do kontaktu so zrakom, môže spôsobiť slepotu.  
V takom prípade si nepretierajte oči. Okamžite opláchnite čistou vodou a vyhľadajte lekársku pomoc.

**Počas výmeny lampy neodstraňujte neurčené skrutky.**

V opačnom prípade úraz elektrickým prúdom, popálenie alebo zranenie.

**Nerozoberajte lampu.**

Ak lampka praskne, môže to spôsobiť úraz.

### Výmena lampy

V lampe je vysoký vnútorný tlak. Pri nesprávnej manipulácii hrozí výbuch a vážny úraz.

- Lampka môže ľahko vybuchnúť, ak narazí o tvrdý predmet alebo spadne.
- Pred výmenou lampy nezabudnite vypnúť napájanie a odpojiť napájaciu zástrčku z elektrickej zásuvky.  
Ak to neurobíte, môže dôjsť k úrazu elektrickým prúdom alebo výbuchu.
- Pri výmene lampy vypnite napájanie a nechajte lampu aspoň hodinu chladnúť, až potom s ňou manipulujte.  
Inak hrozí popálenie.
- Nezabudnite držať kryt lampy a uvoľniť zaistovacie skrutky krytu lampy s projektorom nainštalovaným vzpriamene v zvislom smere, pretože kryt lampy sa môže otvoriť a svojou váhou spadnúť.  
Môže tak dôjsť k vážnemu zraneniu alebo nehode.
- Keď uvoľňujete alebo upevňujete zaistovacie skrutky lampy s projektorom nainštalovaným vzpriamene v zvislom smere, nezabudnite držať kryt lampy, pretože kryt lampy môže svojou váhou spadnúť.  
Môže tak dôjsť k vážnemu zraneniu alebo nehode.

**Nedovoľte deťom manipulovať so zaistovacou skrutkou objektívu.**

Pri jej náhodnom prehltnutí hrozí fyzická ujma.

- Pri prehltnutí okamžite vyhľadajte lekársku pomoc.

**Vybité batérie ihneď vyťahnite z diaľkového ovládania.**

- Ak ich v ňom ponecháte, môže dôjsť k vytečeniu, prehriatiu alebo výbuchu batérií.

## VÝSTRAHA:

### ■ NAPÁJANIE

**Pri odpájaní napájacieho kábla nezabudnite držať napájaciu zástrčku a napájací konektor.**

Keď budete ťahať samotný napájací kábel, môže dôjsť k poškodeniu vodiča a požiaru, skratu alebo vážnemu úrazu elektrickým prúdom.

**Keď projektor dlhšiu dobu nepoužívate, vyťahnite napájaciu zástrčku z elektrickej zásuvky.**

V opačnom prípade môže dôjsť k požiaru alebo úrazu elektrickým prúdom.

**Pred výmenou projekčného objektívu nezabudnite vypnúť napájanie a odpojiť napájaciu zástrčku z elektrickej zásuvky.**

- Neočakávané premietanie svetla môže spôsobiť úraz očí.
- Pri výmene projekčného objektívu bez odpojenia napájacej zástrčky hrozí úraz elektrickým prúdom.

**Pred každým čistením a výmenou jednotky odpojte napájaciu zástrčku z elektrickej zásuvky.**

V opačnom prípade môže dôjsť k úrazu elektrickým prúdom.

### ■ PRI POUŽÍVANÍ/INŠTALÁCII

**Na projektor neukladajte ťažké predmety.**

V opačnom prípade hrozí, že bude projektor nevyvážený a spadne, čo môže viesť k poškodeniu alebo úrazu. Projektor sa poškodí alebo deformuje.

**Neopierajte sa o projektor.**

Mohli by ste spadnúť, prípadne sa môže projektor zlomiť a dôjde k úrazu.

- Dbajte na to, aby najmä malé deti nestáli ani nesedeli na projektore.

**Projektor neumiestňujte na veľmi horúcom mieste.**

V opačnom prípade môže dôjsť k narušeniu vonkajšieho obalu alebo vnútorných súčastí, prípadne k požiaru.

- Osobitnú pozornosť venujte miestam, ktoré sú vystavené priamemu slnečnému svetlu alebo blízkym ohrievačom.

**Neinštalujte projektor na mieste, kde dochádza k vylučovaniu soli alebo korozívneho plynu.**

V opačnom prípade hrozí spadnutie v dôsledku korózie.

**Počas nastavovania objektívu nedávajte ruky do otvorov pri optickom objektíve.**

Pri nedodržaní tohto pravidla hrozí úraz.

**Počas používania projektora nestojte pred objektívom.**

Pri nedodržaní tohto pravidla hrozí poškodenie a vznietenie odevu.

- Z objektívu projektora vychádza silné svetlo.

**Počas používania projektora neumiestňujte pred objektív žiadne predmety.**

V opačnom prípade hrozí požiar, poškodenie predmetu alebo porucha projektora.

- Z objektívu projektora vychádza silné svetlo.

**Manipuláciu a inštaláciu projektora musia vykonávať minimálne dvaja ľudia.**

V opačnom prípade hrozí, že projektor spadne.

**Pred premiestňovaním projektora vždy odpojte všetky káble.**

Pri premiestňovaní projektora s pripojenými káblami môže dôjsť k poškodeniu káblov, v dôsledku čoho môže dôjsť k požiaru alebo úrazu elektrickým prúdom.

**Pri montáži projektora na strop dbajte na to, aby montáže skrutky a napájací kábel neprišli do styku s kovovými súčasťami vo vnútri stropu.**

Pri styku s kovovými súčasťami v strope hrozí úraz elektrickým prúdom.



## VÝSTRAHA:

### ■ PRÍSLUŠENSTVO

#### **Nepoužívajte starú lampu.**

V opačnom prípade hrozí, že dôjde k výbuchu lampy.

#### **Ak došlo k prasknutiu lampy, okamžite miestnosť vyvetrajte. Nedotýkajte sa úlomkov ani si ich nedávajte do blízkosti tváre.**

V opačnom prípade by mohol používateľ pohltnúť plyn uvoľnený po prasknutí lampy. Tento plyn obsahuje približne rovnaké množstvo ortuti ako žiarivkové svietidlá a úlomky môžu spôsobiť zranenie.

- Ak sa domnievate, že ste pohltili plyn, prípadne sa vám plyn dostal do očí alebo úst, okamžite vyhľadajte lekársku pomoc.
- Požiadajte predajcu o výmenu lampy a kontrolu vnútra projektora.

#### **Keď projektor dlhšiu dobu nepoužívate, vyťahnite z diaľkového ovládania batérie.**

V opačnom prípade môže dôjsť k vytečeniu batérií, prehriatiu, vznieteniu alebo výbuchu, čo môže viesť k požiaru alebo znečisteniu okolitého prostredia.

### ■ ÚDRŽBA

#### **Nepripájajte vzduchový filter, keď je mokry.**

Môže to viesť k úrazu elektrickým prúdom alebo poruche.

- Po vyčistení vzduchových filtrov ich pred opätovným pripojením dôkladne vysušte.

#### **Pri výmene lampy sa nedotýkajte prstami ani žiadnymi inými časťami tela ventilátora.**

V opačnom prípade môže dôjsť k úrazu.

#### **Raz za rok požiadajte predajcu o vyčistenie vnútra projektora.**

Pri ďalšom používaní s prachom nahromadeným vo vnútri projektora hrozí požiar.

- Informácie o poplatku za čistenie vám poskytne predajca.

## VÝSTRAHA:

### ■ POZERANIE 3D VIDEO (len modely PT-DZ21K2 a PT-DS20K2)

**Osoby, ktoré mali predtým problémy s prílišnou citlivosťou na svetlo, so srdcom alebo sú v zlom zdravotnom stave, by nemali pozerat' 3D obrazy.**

Môže to viesť k zhoršeniu ich zdravotného stavu.

**Ak pociťujete únavu alebo sa necítite dobre, prípadne počas pozerania s 3D okuliarmi pociťte niečo nezvyčajné, prestaňte pozerat'.**

Pri ďalšom používaní sa môžu vyskytnúť zdravotné problémy. Podľa potreby si doprajte prestávku.

**Keď pozeráte 3D filmy, zamerajte sa na pozeranie jedného filmu a doprajte si podľa potreby prestávku.**

**Keď pozeráte 3D obrazy, napríklad pri hraní 3D hier alebo používaní počítača, kedy je možná dvojsmerná interakcia, doprajte si každých 30 až 60 minút prestávku.**

Pri dlhodobom pozeraní môže dôjsť k únave zraku.

**Pri príprave obsahu používajte obsah správne vytvorený na používanie v 3D.**

Mohlo by dôjsť k únave zraku alebo zdravotným problémom.

**Pri pozeraní 3D obrazov venujte pozornosť ľuďom a predmetom vo svojej blízkosti.**

3D video môže spôsobovať nesprávne rozlišovanie predmetov a pri súvisiacom pohybe tela môže dôjsť k poškodeniu objektov a zraneniu.

**Pri pozeraní 3D videí používajte 3D okuliare.**

**Pri pozeraní s 3D okuliarmi nenakláňajte hlavu.**

**Osoby s krátkozrakosťou alebo ďalekozrakosťou, so slabším zrakom na jednom oku alebo osoby s astigmatizmom by mali pri používaní 3D okuliarov používať korekčné okuliare.**

**Ak sa vám pri pozeraní 3D videa jasne zdá, že je obraz dvojitý, prestaňte pozerat'.**

Pri dlhodobom pozeraní môže dôjsť k únave zraku.

**Pozerajte zo vzdialenosti, ktorá je minimálne trojnásobok výšky obrazovky.**

Pri pozeraní z bližšej vzdialenosti než je odporúčaná môže dôjsť k únave zraku. Pri filmoch, ktoré majú v hornej a dolnej časti čierne pásy, pozerajte zo vzdialenosti aspoň 3-krát väčšej než je výška časti s videom.

**Deti mladšie než 5 alebo 6 rokov nesmú používať 3D okuliare.**

Keďže je ťažké odhadnúť reakciu detí na únavu zraku a pociťovanie nepohodlia, ich stav sa môže náhle zhoršiť.

Ak dieťa používa 3D okuliare, musia ich opatrovatelia dávať pozor na únavu zraku dieťaťa.

## Vytiahnutie batérie

### Batéria diaľkového ovládania

1. Stlačte západku a zdvihnite kryt.

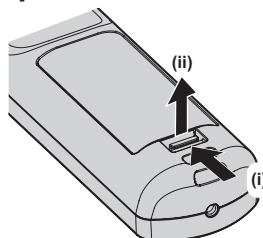

2. Vytiahnite batérie.

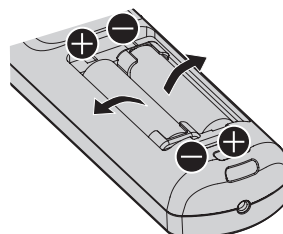

---

## ■ Ako zobrazit' Pokyny na používanie – Návod k funkciám

### 1) Otvorte spúšťač aplikácie.

- Vložte do CD mechaniky priložený disk CD-ROM. Spúšťač aplikácie sa otvorí automaticky. Ak sa spúšťač aplikácie neotvorí, dvakrát kliknite na súbor „Launcher.exe“ na disku CD-ROM. (Keď sa zobrazí obrazovka automatického prehrávania, vyberte príslušné miesto „Launcher.exe“ spustil.)

### 2) Kliknite v ponuke na položku [Projector Operating Instructions], prípadne dvakrát kliknite na MANUALS → Index.pdf na disku CD-ROM.

- Zobrazí sa zoznam jazykov, ktoré sú k dispozícii.

### 3) Zvoľte požadovaný jazyk.

- „Pokyny na používanie – Návod k funkciám“ (PDF) sa otvorí v zvolenom jazyku.

## ■ Ako zobrazit' Pokyny na používanie softvéru a List of Compatible Device Models

### 1) Otvorte spúšťač aplikácie.

- Vložte do CD mechaniky priložený disk CD-ROM. Spúšťač aplikácie sa otvorí automaticky. Ak sa spúšťač aplikácie neotvorí, dvakrát kliknite na súbor „Launcher.exe“ na disku CD-ROM. (Keď sa zobrazí obrazovka automatického prehrávania, vyberte príslušné miesto „Launcher.exe“ spustil.)

### 2) V ponuke vyberte softvér, ktorý chcete zobrazit', a kliknite na [Refer To Operating Instructions] alebo [Refer To List of Compatible Device Models].

- Otvorí sa dokument „Pokyny na používanie“ (PDF) alebo „List of Compatible Device Models“ (PDF). (Ien v angličtine)

## ■ Ako nainštalovať softvér

### 1) Otvorte spúšťač aplikácie.

- Vložte do CD mechaniky priložený disk CD-ROM. Spúšťač aplikácie sa otvorí automaticky. Ak sa spúšťač aplikácie neotvorí, dvakrát kliknite na súbor „Launcher.exe“ na disku CD-ROM. (Keď sa zobrazí obrazovka automatického prehrávania, vyberte príslušné miesto „Launcher.exe“ spustil.)

### 2) Spustite inštalátor.

- Vyberte softvér, ktorý chcete nainštalovať, a kliknite na položku [Install].

### 3) Urobte inštaláciu.

- Keď sa zobrazí obrazovka inštalácie, postupujte podľa pokynov a nainštalujte softvér. Podrobnosti nájdete v dokumente Pokyny na používanie softvéru. (Ien v angličtine)

---

### Poznámka

- Softvér uložený na priloženom disku CD-ROM sa spúšťa v systéme Windows. Ak chcete nainštalovať „Multi Monitoring & Control Software“, možno bude potrebné nainštalovať Microsoft .NET Framework. Podrobnosti nájdete v dokumente Pokyny na používanie softvéru.
- Na počítači Mac je možné len zobrazenie dokumentu Pokyny na používanie. „Pokyny na používanie – Návod k funkciám“ (PDF) je možné zobrazit' dvojitým kliknutím na položku MANUALS → Index.pdf na disku CD-ROM.
- Ak chcete použiť súbor PDF pre príslušný návod na používanie, musí byť nainštalovaný program Adobe® Reader®. Iné prezerače než Adobe Reader nie sú odporované.

---

## ■ Ochranné známky

- Windows a Internet Explorer sú registrované ochranné známky alebo ochranné známky spoločnosti Microsoft Corporation v USA a ďalších krajinách.
- Mac, Mac OS a Safari sú ochranné známky spoločnosti Apple Inc. registrované v USA a ďalších krajinách.
- PJLink™ je registrovaná ochranná známka alebo ochranná známka v konaní v Japonsku, USA a ďalších krajinách.
- HDMI, logo HDMI a High-Definition Multimedia Interface sú ochranné známky alebo registrované ochranné známky spoločnosti HDMI Licensing LLC v USA a ďalších krajinách.
- RoomView a Crestron RoomView sú registrované ochranné známky spoločnosti Crestron Electronics, Inc. Crestron Connected™ a Fusion RV sú ochranné známky spoločnosti Crestron Electronics, Inc.
- DisplayPort je ochranná známka alebo registrovaná ochranná známka spoločnosti Video Electronics Standards Association.
- Adobe, Adobe Flash Player a Adobe Reader sú ochranné známky spoločnosti Adobe Systems Inc. registrované v USA a ďalších krajinách.
- RealD 3D je ochranná známka spoločnosti RealD Inc.
- Niektoré typy písma použité v ponuke na obrazovke sú bitmapové písma Ricoh, ktoré vyrába a predáva spoločnosť Ricoh Company, Ltd.
- Všetky ostatné názvy, názvy spoločností a názvy produktov spomenuté v tomto návode sú ochranné známky alebo registrované ochranné známky ich príslušných vlastníkov.  
Majte na pamäti, že symboly ® a ™ sa v tomto návode neuvádzajú.

## ■ Obrázky v tomto návode

- Obrázky projektora, obrazovky a ďalších častí sa môžu líšiť od skutočného výrobku.
- Obrázky projektora s pripojeným napájacím káblom sú len ilustračné. Tvar dodávaných napájacích káblov sa líši v závislosti od krajiny, kde ste výrobok zakúpili.

## ■ Referenčné stránky

- Referenčné stránky v tomto návode sú označené ako (➔ strana 00).
- Referenčné stránky návodu vo formáte PDF na priloženom disku CD-ROM sú označené ako (➔ Pokyny na používanie – Návod k funkciám strana 00).  
V tomto návode sú čísla strán odkazujúce na Pokyny na používanie – Návod k funkciám označené pomocou anglickej verzie.

## ■ Výraz

- Príslušenstvo „Bezdrôtové/káblové diaľkové ovládanie“ je v tomto návode uvádzané ako „Diaľkové ovládanie“.

# Preventívne opatrenia pri používaní

## Upozornenia týkajúce sa prenášania

- Pred použitím projektora odstráňte protiprachovú špongiu z montážnej časti projekčného objektívu a odložte si ju pre prípad potreby. Keď projektor prenášate, odnímate projekčný objektív pred pripnutím protiprachovej špongie. V opačnom prípade sa vo vnútri bude zhromažďovať prach a môže dôjsť k poruche.
- Projektor musia prenášať 2 alebo viacerí ľudia. V opačnom prípade môže projektor spadnúť, čo môže viesť k poškodeniu alebo deformácii projektora, prípadne k zraneniu.
- Pri prenášaní projektora ho pevne držte za spodnú časť a vyvarujte sa nadmerných vibrácií a nárazov. Mohli by poškodiť vnútorné súčasti a viesť k poruchám.
- Neprenášajte projektor s roztiahnutou nastaviteľnou nohou. V opačnom prípade môže dôjsť k poškodeniu nastaviteľnej nohy.

## Upozornenia týkajúce sa inštalácie

### ■ Po pripojení projekčného objektívu nezabudnite nasadiť kryt objektívu.

V opačnom prípade sa vo vnútri bude zhromažďovať prach a môže dôjsť k poruche.

### ■ Neinštalujte projektor v exteriéri.

Projektor je určený len na používanie v interiéri.

### ■ Neinštalujte projektor na nasledujúcich miestach.

- Miesta, kde dochádza k vibrácii alebo nárazom, ako je napríklad vo vozidle. V opačnom prípade hrozí poškodenie vnútorných súčastí alebo porucha.
- Miesta blízko mora, prípadne tam, kde sa môžu vyskytovať korozívne plyny. Projektor môže v dôsledku korózie spadnúť. V opačnom prípade tiež hrozí skrátenie životnosti súčastí a vedie to k poruchám.
- Blízko vývodu z klimatizácie. V závislosti od podmienok pri používaní môže v zriedkavých prípadoch dochádzať k zmenám spôsobeným zohriatym vzduchom vychádzajúcim z vývodu alebo horúcim alebo studeným vzduchom. Zaisťte, aby vývod z projektora alebo iného zariadenia, prípadne vzduch z klimatizácie nesmeroval na prednú stranu projektora.

- Miesta s výraznými výkyvmi teploty, napríklad v blízkosti svietidiel (štúdiové lampy): V opačnom prípade sa môže skratiť životnosť lampy, prípadne dôjsť k deformácii vonkajšieho obalu pôsobením tepla, z čoho môžu prameniť poruchy.

Prevádzková teplota prostredia projektora musí byť od 0 °C (32 °F) do 45 °C (113 °F), keď sa projektor používa v nadmorskej výške menej než 1 400 m (4 593') nad morom a musí byť od 0 °C (32 °F) do 40 °C (104 °F), keď sa projektor používa vo väčšej nadmorskej výške (od 1 400 m (4 593') do 2 700 m (8 858') nad morom).

Keď sa používa dymový filter, prevádzková teplota prostredia musí byť od 0 °C (32 °F) do 35 °C (95 °F). Nemôže sa však používať vo väčších nadmorských výškach.

Ak používate Náhradná lampa (pre režim na výšku), prevádzková teplota prostredia musí byť od 0 °C (32 °F) do 40 °C (104 °F), keď sa projektor používa v nadmorskej výške menej než 1 400 m (4 593') a musí byť od 0 °C (32 °F) do 35 °C (95 °F), keď sa projektor používa vo väčšej nadmorskej výške (od 1 400 m (4 593') do 2 700 m (8 858') nad morom). Keď sa používa Náhradná lampa (pre režim na výšku) spolu s dymovým filtrom, prevádzková teplota prostredia musí byť od 0 °C (32 °F) do 30 °C (86 °F). (Len modely PT-DZ21K2, PT-DS20K2, PT-DW17K2)

- V blízkosti vysokonapäťového vedenia alebo blízko motorov. V opačnom prípade môže byť prevádzka projektora rušená.
- Miesta, kde sa nachádzajú laserové zariadenia s vysokým výkonom. Nasmerovanie laserového lúča na projekčný objektív spôsobí poškodenie čipov DLP.

### ■ Pri inštalácii projektora na strop požiadajte o pomoc špecializovaného technika alebo predajcu.

Je potrebná voliteľná Montážna konzola na strop.

Číslo modelu: ET-PKD520H (pre vysoké stropy), ET-PKD520S (pre nízke stropy), ET-PKD520B (Montážna konzola na projektor)

■ **Pri pripojení DIGITAL LINK požiadajte o inštaláciu káblového vedenia kvalifikovaného technika alebo svojho predajcu.**

Ak z dôvodu nevhodnej inštalácie nie je možné dodržať parametre káblového prenosu, obraz a zvuk môžu byť narušené.

■ **Projektor nemusí fungovať správne z dôvodu silných rádiových vln z vysielacej stanice alebo rádia.**

Ak je blízko miesta inštalácie nejaké zariadenie, z ktorého vychádzajú silné rádiové vlny, nainštalujte projektor na mieste, ktoré je dostatočne ďaleko od zdroja rádiových vln. Prípadne omotajte kábel siete LAN pripojený ku koncovke <DIGITAL LINK/LAN> kúskom kovovej fólie alebo ho vložte do kovovej rúrky, ktorá je na oboch koncoch uzemnená.

■ **Nastavenie zaostrenia**

Vysoká priehľadnosť projekčného objektívu je teplotne ovplyvňovaná svetlom zo zdroja svetla, preto je zaostrenie hneď po zapnutí napájania nestabilné. Odporúča sa, aby boli obrazy premietané nepretržite aspoň 30 minút, až potom má byť zaostrenie upravované.

■ **Neinštalujte projektor v nadmorskej výške 2 700 m (8 858') nad morom a viac.**

V opačnom prípade hrozí skrátenie životnosti súčastí a vedie to k poruchám.

■ **Nepoužívajte projektor naklonený doprava alebo doľava.**

Pri používaní projektora v zvislom uhle viac ako  $\pm 15^\circ$  sa môže skrátiť životnosť súčastí, prípadne dôjsť k poruchám.

■ **Keď používate Náhradná lampa (pre režim na výšku), nainštalujte projektor s konektormi otočenými smerom nadol.**

(Len modely PT-DZ21K2, PT-DS20K2, PT-DW17K2)

Nepoužívajte projektor naklonený doprava a doľava, dopredu a dozadu. Pri používaní projektora v uhle viac ako  $15^\circ$  v ktoromkoľvek smere sa môže skrátiť životnosť súčastí, prípadne dôjsť k poruchám.

PT-DZ16K2 nie je možné používať v inštalácii na výšku.

■ **Upozornenia týkajúce sa inštalácie projektora**

- Nastaviteľnú nohu používajte len pri inštalácii na podlahu a na nastavenie uhla. Pri používaní na iné účely hrozí poškodenie projektora.
- Nastaviteľná noha sa dá odňať, ak nie je potrebná na inštaláciu. Na upevnenie projektora na miesto však nepoužívajte otvory po skrutkách, keď bola nastaviteľná noha odobratá.  
Do otvorov na skrutky na nastaviteľnej nohe vkladajte tiež len skrutky, ktoré sú uvedené v používateľskej príručke k voliteľnému príslušenstvu. V opačnom prípade môže dôjsť k poškodeniu projektora.
- Keď sa projektor inštaluje na mieste inom než na podlahe pomocou nastaviteľnej nohy alebo stropného držiaka, zaistite projektor pomocou šiestich otvorov na skrutky pre stropný držiak (ako je znázornené na obrázku).  
(Priemer skrutky: M6, hĺbka otvoru v projektore: 30 mm (1-3/16"), krútiaci moment:  $4 \pm 0,5 \text{ N}\cdot\text{m}$ )

Nechajte voľný priestor aspoň 5 mm (3/16") medzi spodnou časťou projektoru a podkladom tak, že medzi ne vložíte nejaké oddeľovače (kovové).

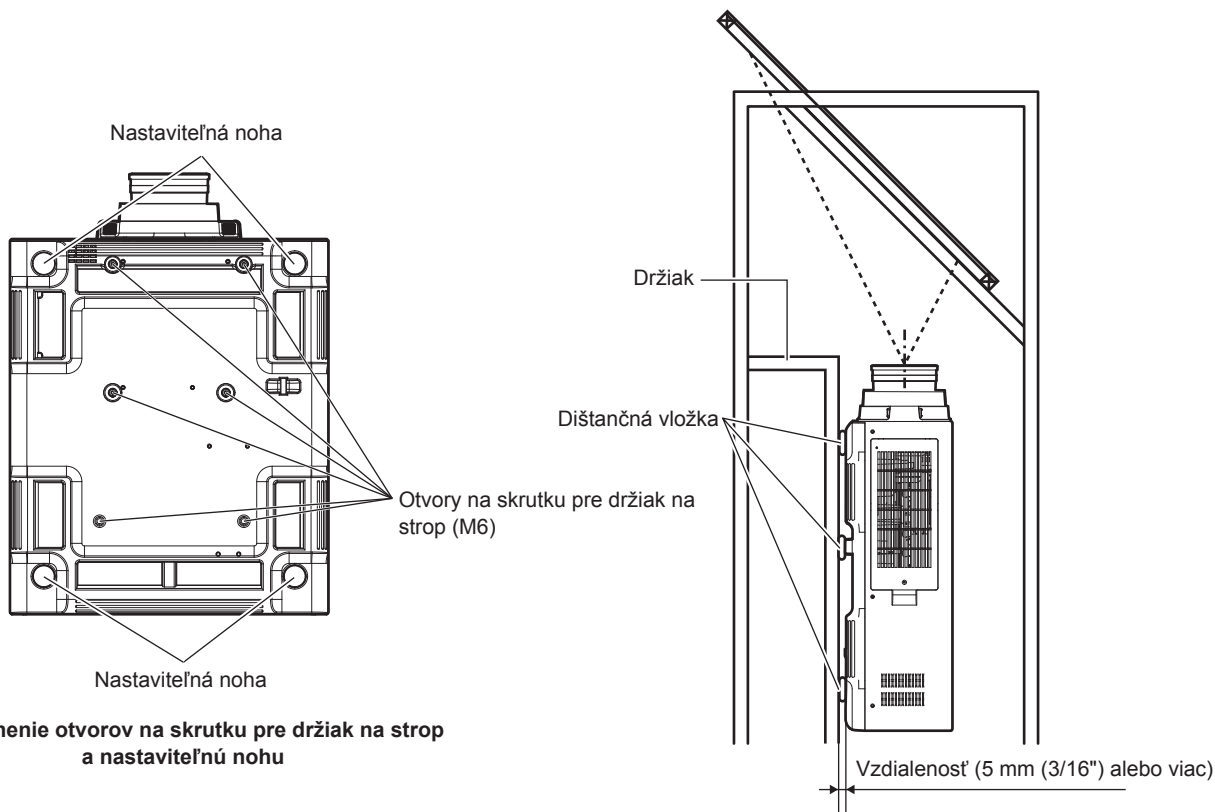

Umiestnenie otvorov na skrutku pre držiak na strop a nastaviteľnú nohu

Zaistíte prívod vzduchu do otvoru prívodu vzduchu. V opačnom prípade nemusí projektor fungovať správne.

- Nestohujte projektory na sebe.
- Nepoužívajte projektor uchytený zvrchu.
- Nepoužívajte projektor naklonený v uhle viac než  $\pm 15^\circ$  od vodorovnej plochy.
- Nezakrývajte vetracie otvory (prívod a vývod) na projektore.
- Zabráňte priamemu prúdeniu horúceho a studeného vzduchu priamo na vetracie otvory (prívod a vývod) na projektore.

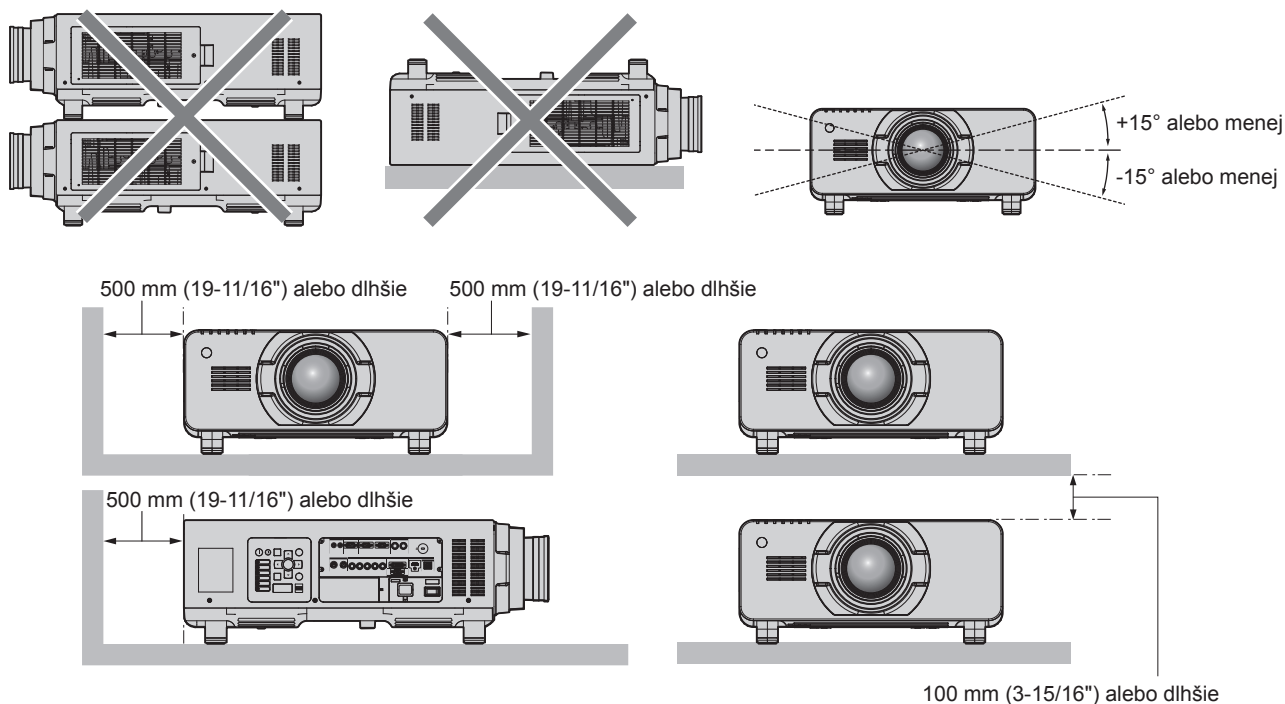



- Neinštalujte projektor do stiesneného priestoru.

Keď inštalujete projektor do stiesneného priestoru, zaistíte osobitnú klimatizáciu alebo vetranie. Keď je vetranie nedostatočné, výstupné teplo sa môže nahromadiť a môže sa zopnúť ochranný obvod projektora.

## Bezpečnosť

Pri používaní výrobku urobte bezpečnostné opatrenia proti nasledujúcim nehodám.

- Prostredníctvom výrobku môže dôjsť k úniku osobných údajov
- Nepovolené používanie tohto výrobku škodlivou treťou stranou
- Rušenie alebo zastavenie tohto výrobku škodlivou treťou stranou

Urobte dostatočné bezpečnostné opatrenia. (➔ Pokyny na používanie – Návod k funkciám strany 150, 174)

- Nastavte čo najsilnejšie heslo.
- Heslo pravidelne meňte.
- Spoločnosť Panasonic Corporation ani jej dcérske spoločnosti od vás nikdy priamo nevyžadujú heslo. Ak dostanete takéto žiadosti, heslo neprezerajte.
- Pripájacia sieť musí byť zabezpečená firewallom atď.
- Nastavte heslo k webovému ovládaniu a obmedzte používateľov, ktorí sa môžu prihlásiť.

## Likvidácia

Ak potrebujete zlikvidovať výrobok, obráťte sa so žiadosťou o informácie o správnych spôsoboch likvidácie na miestne úrady alebo na predajcu.

Lampa obsahuje ortuť. Ak potrebujete zlikvidovať použité lampy, obráťte sa so žiadosťou o informácie o správnych spôsoboch likvidácie na miestne úrady alebo na predajcu.

## Upozornenia týkajúce sa používania

### ■ Ako dosiahnuť dobrú kvalitu obrazu

Ak chcete dosiahnuť nádherný obraz vo vyššom kontraste, pripravte si vhodné prostredie. Zakryte okná závesmi alebo žalúziami a vypnite všetky svetlá v blízkosti obrazovky, aby sa na obrazovke neodrážalo svetlo zvonka alebo z interiérových svietidiel.

### ■ Nedotýkajte sa holými rukami povrchu projekčného objektívu.

Ak sa povrch projekčného objektívu znečistí odtlačkami prsto v alebo niečím iným, bude to zväčšené a premietané na obrazovku.

Keď projektor nepoužívate, upevnite priložený kryt objektívu na voliteľný projekčný objektív.

### ■ Čipy DLP

- Čipy DLP sú výrobky s vysokou presnosťou. Majte na pamäti, že v zriedkavých prípadoch môžu obrazové body chýbať alebo stále svietiť. Tento jav neznamena poruchu.
- Po nasmerovaní laserového lúča s vysokým výkonom na povrch projekčného objektívu sa môžu čipy DLP poškodiť.

### ■ Počas používania projektor neprenášajte ani ho nevystavujte vibráciám ani nárazom.

V opačnom prípade hrozí skrátenie životnosti zabudovaného motora.

### ■ Lampa

Zdroj svetla projektora je ortuťová lampa s vysokým tlakom.

Ortuťová lampa s vysokým tlakom má tieto charakteristiky.

- Svietivosť lampy sa znižuje dobou používania.
- Lampa sa môže rozsvetovať s hlasitým zvukom, prípadne sa môže jej servisná životnosť skrátiť z dôvodu nárazu, úderu alebo kvôli zníženiu výkonu spôsobenému dlhým používaním.
- Životnosť lampy sa veľmi líši v závislosti od individuálnych rozdielov a podmienok používania. Najmä časté zapínanie/vypínanie napájania prispieva výrazne k opotrebovaniu lampy a má vplyv na životnosť lampy.
- Nepretržité používanie po dobu viac než jeden týždeň prispieva k opotrebovaniu lampy. Opotrebovanie lampy z dôvodu nepretržitého používania je možné znížiť pomocou ponuky [PROJECTOR SETUP] → [LAMP RELAY].
- V zriedkavých prípadoch sa lampa vypáli hneď po spustení projekcie.



- Riziko vypálenia sa zvyšuje, ak sa používa lampu po skončení jej intervalu výmeny. Nezabudnite lampu pravidelne vymieňať.  
(„When to replace the lamp unit“ (➔ Pokyny na používanie – Návod k funkciám strana 184), „How to replace the lamp unit“ (➔ Pokyny na používanie – Návod k funkciám strana 184))
- Ak sa lampu vypáli, plyn nachádzajúci sa v jej vnútri sa uvoľní vo forme dymu.
- Odporúčame pre prípad potreby uschovať si náhradnú lampu.

### ■ Pripojenie počítača a externého zariadenia

- Keď pripájate počítač alebo externé zariadenie, dôkladne si prečítajte v tomto návode informácie o používaní napájacích káblov a tienených káblov.

### ■ Pozeranie 3D obrazov

(Len modely PT-DZ21K2, PT-DS20K2)

Projektor dokáže zobrazovať vstupný 3D video signál v rôznych formátoch, ako sú napríklad „balenie snímok“, „vedľa seba“ atď.

Externé zariadenia je potrebné pripraviť na pozeranie 3D obrazov (napríklad 3D okuliare, zariadenia s výstupom video signálu), ktoré sú vhodné pre váš 3D systém. Pripojenie projektoru a externých zariadení sa líši v závislosti od použitého 3D systému. Pozrite si pokyny na používanie k daným externým zariadeniam.

Informácie o typoch 3D video signálu, ktoré je možné používať s projektorom, nájdete v dokumente „List of 3D compatible signals“ (➔ Pokyny na používanie – Návod k funkciám strana 212).

## Príslušenstvo

Skontrolujte, či bolo k projektoru priložené toto príslušenstvo. Čísla uvedené medzi symbolmi < > zobrazujú počet položiek príslušenstva.

**Bezdrôtové/káblové diaľkové ovládanie <1>**  
(N2QAYB001052)



**CD-ROM <1>**  
(TXFQB02WNLZ)



**Napájací kábel**  
(K2CM3YY00007) <1>

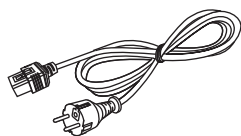

(K2CT3YY00014) <1>

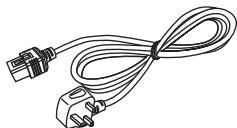

**Batéria typu AA/R6 <2>**

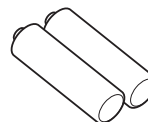

(pre diaľkové ovládanie)

**Upevňovacia skrutka objektívu <1>**  
(XYN4+J18FJ)



## Pozor

- Po rozbalení projektoru správne zlikvidujte kryt napájacieho kábla a obalový materiál.
- Nepoužívajte napájací kábel k iným zariadeniam, len k projektoru.
- Ak nejaké príslušenstvo chýba, obráťte sa na predajcu.
- Malé súčasti vhodne uschovajte a držte ich mimo dosah malých detí.

## Poznámka

- Čísla modelu u príslušenstva sa môžu bez predchádzajúceho oznámenia zmeniť.

## Obsah priloženého disku CD-ROM

Obsah priloženého disku CD-ROM je nasledovný.

Pokyny/zoznam (PDF)	Pokyny na používanie	
	Multi Monitoring & Control Software Pokyny na používanie	
	Logo Transfer Software Pokyny na používanie	
	List of Compatible Device Models	Toto je zoznam modelov obrazoviek (projektorov alebo plochých obrazoviek), ktoré sú kompatibilné so softvérom na disku CD-ROM, a ich obmedzenia.
Softvér	Multi Monitoring & Control Software (Windows)	Tento softvér umožňuje monitorovať a ovládať viaceré obrazovky (projektor alebo plochá obrazovka) pripojené do siete LAN.
	Logo Transfer Software (Windows)	Tento softvér umožňuje prenášať do projektoru originálne obrazy, napríklad logá spoločností, ktoré sa zobrazujú pri spustení premietania.

## Voliteľné príslušenstvo

Voliteľné príslušenstvo (názov výrobku)	Číslo modelu	
Projekčný objektív	Zväčšovací objektív	ET-D75LE6, ET-D75LE8, ET-D75LE10, ET-D75LE20, ET-D75LE30, ET-D75LE40
	Objektív s fixným zaostrením	ET-D75LE50, ET-D75LE90
Montážna konzola na strop	ET-PKD520H (pre vysoké stropy), ET-PKD520S (pre nízke stropy), ET-PKD520B (Montážna konzola na projektor)	
Rám	ET-PFD510	
Náhradná lampa	ET-LAD520 (1 kus), ET-LAD520F (4 kusy)	
Náhradná lampa (pre režim na výšku)	ET-LAD520P (1 kus), ET-LAD520PF (4 kusy) (Podporované len pre modely PT-DZ21K2, PT-DS20K2, PT-DW17K2)	
Náhradný filter	ET-EMF510	
Softvér Early Warning (Základná licencia/3-ročná licencia)	Rad ET-SWA100*1	
Inovačná súprava	ET-UK20, (Podporované len pre modely PT-DZ21K2, PT-DS20K2)	
Inovačná súprava na autom. nastavenie obrazovky	ET-CUK10, (Podporované len pre modely PT-DZ21K2, PT-DS20K2)	
Box digitálneho rozhrania	ET-YFB100G	
Prepínač DIGITAL LINK	ET-YFB200G	

\*1 Prípona čísla modelu sa líši v závislosti od typu licencie.

### Poznámka

- Čísla modelu u voliteľného príslušenstva sa môžu bez predchádzajúceho oznámenia zmeniť.
- Podrobnosti o dymovom filtri vám poskytne predajca.

## Pripojenie/odobratie projekčného objektívu (voliteľné)

---

Pred výmenou alebo odobratím projekčného objektívu umiestnite objektív do základnej polohy. (➔ Pokyny na používanie – Návod k funkciám strana 67)

Postup pripojenia/odobratia projekčného objektívu nájdete v dokumente „Attaching/removing the projection lens (optional)“ (➔ Pokyny na používanie – Návod k funkciám strana 50).

### Poznámka

---

---

- V prípade objektívu s nemennou ohniskovou vzdialenosťou (číslo modelu: ET-D75LE90) sa preventívne opatrenia pri manipulácii s objektívom a postupy pripájania/odoberania krytu objektívu líšia. Podrobnosti nájdete v dokumente Pokyny na používanie ET-D75LE90.

# Zapnutie/vypnutie projektoru

## Zapnutie projektoru

Pred zapnutím projektoru nainštalujte projekčný objektív.

Najprv odstráňte kryt objektívu.

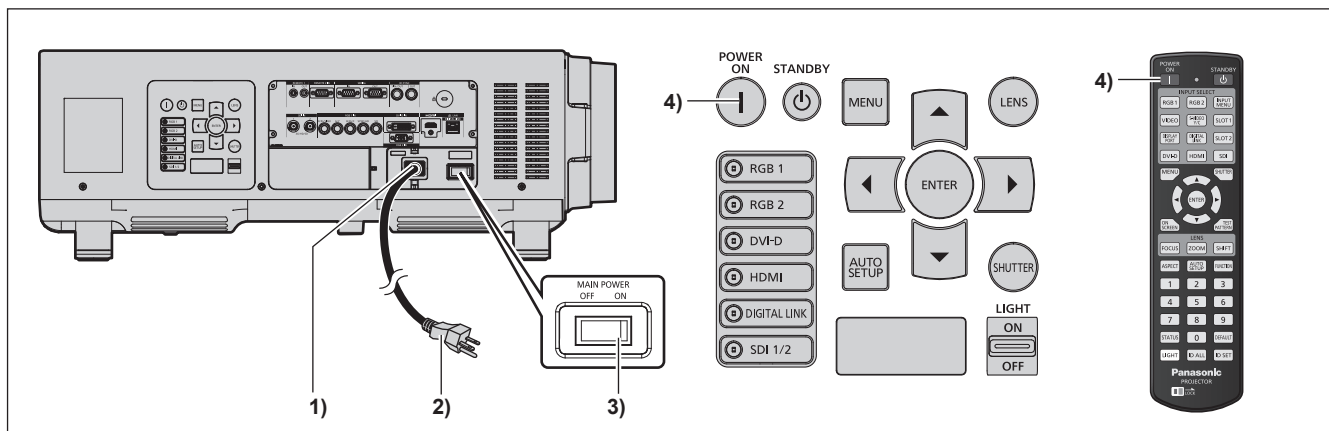

- 1) **Pripojte k projektoru napájací kábel.**
- 2) **Zapojte napájaciu zástrčku do elektrickej zásuvky.**
  - (Stried. 200 V – 240 V 50 Hz/60 Hz)
- 3) **Stlačením strany označenej ako <ON> na spínači <MAIN POWER> zapnite.**
  - Indikátor napájania <ON (G)/STANDBY (R)> svieti červeným svetlom a projektor prejde do pohotovostného režimu.
- 4) **Stlačte tlačidlo napájania <|>.**
  - Indikátor napájania <ON (G)/STANDBY (R)> svieti zeleným svetlom a obraz sa čoskoro začne premietat' na obrazovke.

\* Podrobnosti nájdete v dokumente „Pokyny na používanie – Návod k funkciám“ na priloženom disku CD-ROM.

### Pozor

- Pri používaní projektoru so zakrytým objektívom môže dôjsť k zahrievaniu zariadenia a následnému požiaru.

## Vypnutie projektoru

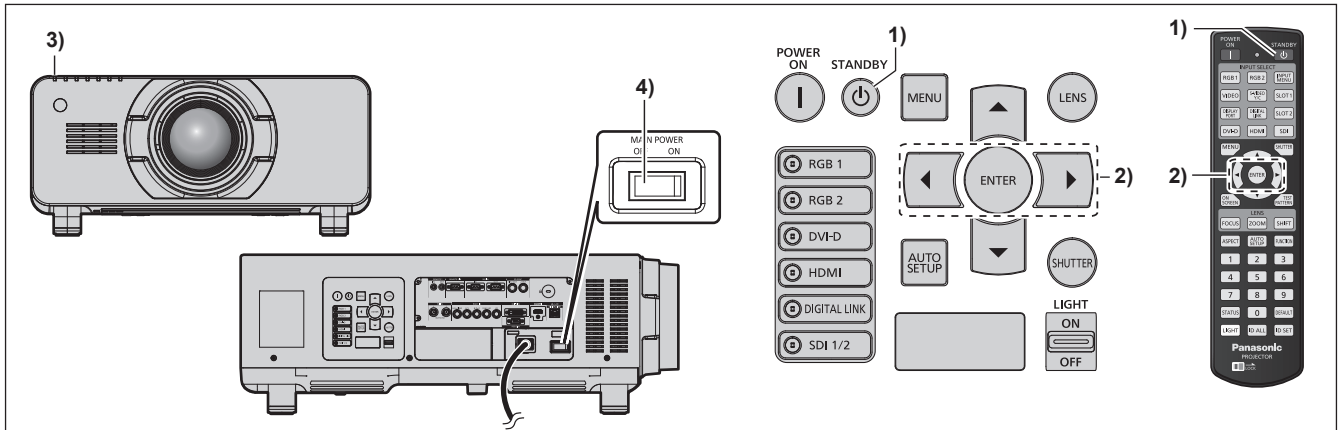

**1) Stlačte tlačidlo pohotovostného režimu <⏻>.**

- Zobrazí sa obrazovka s potvrdením [POWER OFF(STANDBY)].

**2) Stlačením tlačidla ◀▶ vyberte možnosť [OK] a stlačte tlačidlo <ENTER>.**

(Prípadne stlačte znova tlačidlo pohotovostného režimu <⏻>.)

- Premietanie obrazu sa zastaví a indikátor napájania <ON (G)/STANDBY (R)> na projektore svieti oranžovým svetlom. (Ventilátor ďalej beží.)

**3) Počkajte 170 sekúnd, kým sa indikátor napájania na projektore <ON (G)/STANDBY (R)> rozsvieti červeným svetlom (a ventilátor sa zastaví).**

**4) Stlačením strany označenej ako <OFF> na spínači <MAIN POWER> vypnete.**

\* Podrobnosti nájdete v dokumente „Pokyny na používanie – Návod k funkciám“ na priloženom disku CD-ROM.

## Informácie pre používateľov o likvidácii použitého elektrického a elektronického zariadenia



Tieto symboly na prístrojoch, batériách a baleniach alebo v priložených návodoch na použitie znamenajú, že použité elektrické a elektronické zariadenia a batérie sa nesmú miešať so všeobecným domácim odpadom. Pre správne zaobchádzanie, obnovu a recykláciu, odveďte prosím tieto produkty na určené zberné miesta, kde budú prijaté bez poplatku v súlade so Smernicami 2002/96/ES a 2006/66/ES. V niektorých krajinách je možné tieto produkty vrátiť priamo miestnemu maloobchodu v prípade, ak si objednáte podobný nový výrobok.

Správna likvidácia týchto produktov pomôže ušetriť hodnotné zdroje a zabrániť možným negatívnym vplyvom na ľudské zdravie a prostredie, ktoré môžu vzniknúť z nesprávneho zaobchádzania s odpadom.



Pre bližšie informácie o vašom najbližšom zbernom mieste kontaktujte, prosím, vaše miestne úrady.

V prípade nesprávnej likvidácie odpadu môžu byť uplatnené pokuty v súlade so štátnou legislatívou.



### Pre právnické osoby v Európskej únii

Ak potrebujete zlikvidovať opotrebované elektrické a elektronické produkty, pre bližšie informácie kontaktujte, prosím, svojho miestneho predajcu alebo dodávateľa.

Cd

### Informácie o likvidácii elektrického a elektronického odpadu v krajinách mimo Európskej únie

Tieto symboly platia iba v Európskej únii. Ak chcete zlikvidovať tento produkt alebo batériu, pre bližšie informácie kontaktujte, prosím, vaše miestne úrady alebo predajcu a informujte sa o správnej metóde likvidácie.

### Poznámka k symbolu batérie (spodné dva symboly)

Tento symbol môže byť použitý v kombinácii s chemickým symbolom. Chemický symbol určuje obsiahnutú chemickú látku v súlade s príslušnými Smernicami ES.

# Panasonic Corporation

Web Site : <http://panasonic.net/avc/projector/>

© Panasonic Corporation 2016

M0416NN0 -Y1